

Stempel und Unterschrift des Händlers / Kaufdatum
Dealerstempel / Koopdatum
Stamp and Signature of Dealer / Date of purchase
Cachet et signature du revendeur / Date d'achat
Sello y firma del comerciante / Fecha de la compra
Timbro e data del rivenditore / data d'acquisto
Assinatura e carimbo do distribuidor / Data de compra
A kereskedő bélyegzője és aláírása / Vásárlás időpontja
Pieczęćka i podpis sprzedawcy / Data zakupu
Штамп и подпись продавца / дата покупки
Myyjän leima ja allekirjoitus / Ostopäivämäärä
Pečiatka a podpis predajcu / Dátum kúpy
Razítko a podpis prodejece / Datum koupě
Žig in podpis prodajalca / Datum nakupa

Bedienungsanleitung Bedrijfsvoorschrift Operating instructions Instructions d'utilisation Instrucciones de servicio
Istruzioni per l'uso Instruções de funcionamento Használati útmutató Instrukcja obsługi Instrukcija obštugi
Руководство по эксплуатации Käyttöohje Návod na obsluhu Návod k použití Navodilo za uporabo

- D** Teichpumpe
- NL** Vijverpomp
- GB** Pond Pump
- F** Pompe pour étang
- E** Bomba para estanque
- I** Pompa per vasca
- P** Bomba para lagos
- H** Tószivattyú
- PL** Pompa do stawu
- RUS** Насос для пруда
- FIN** Lammikkorppu
- SK** Jazierkové čerpadlo
- CZ** Jezírkové čerpadlo
- SL** Črpalka za ribnike in bazene

eco-N

eco-N 850

eco-N 1200

eco-N 2100



Meßner®

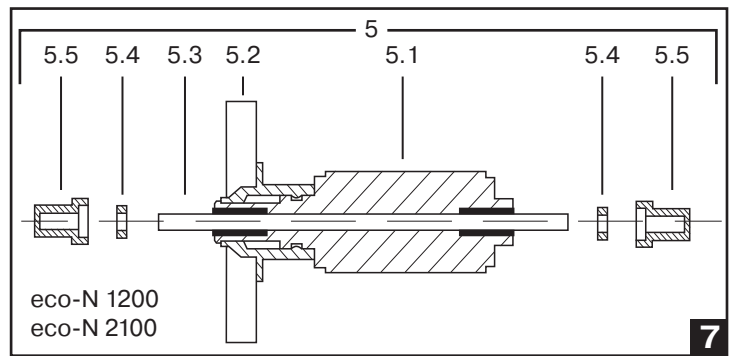
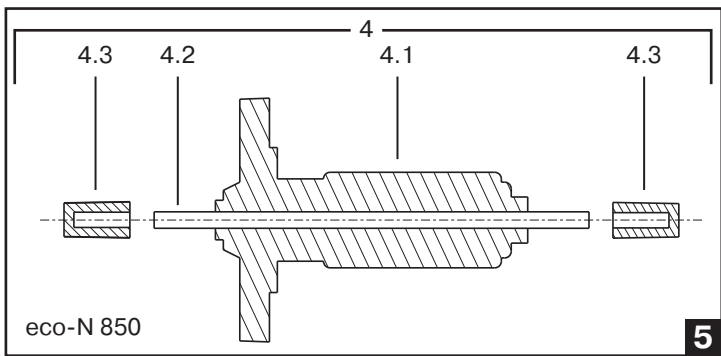
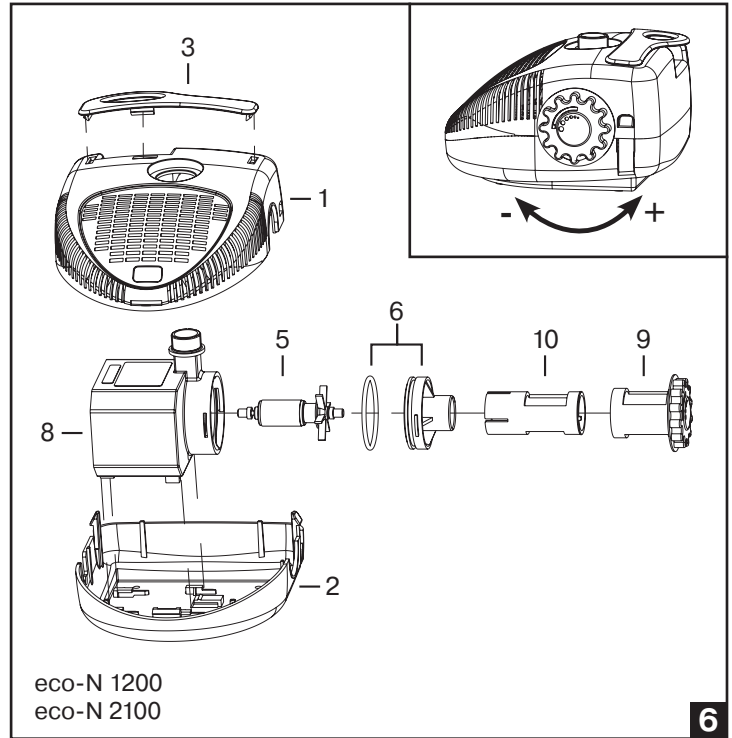
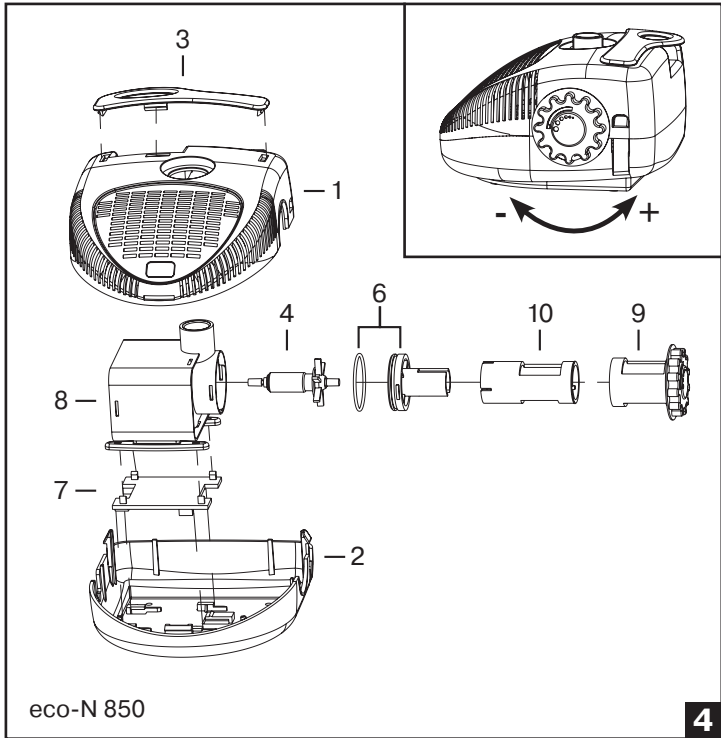
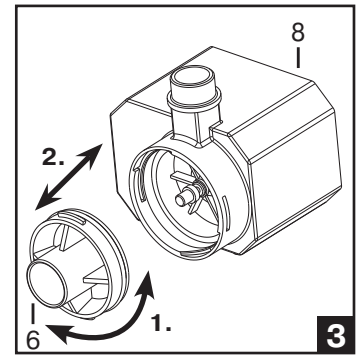
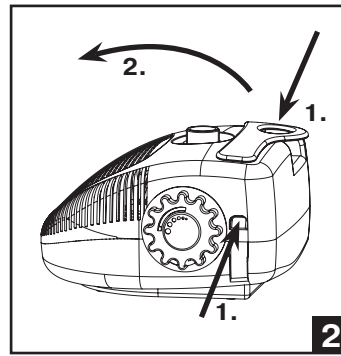
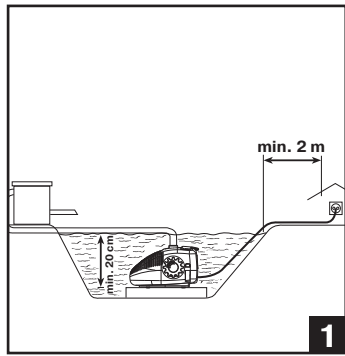
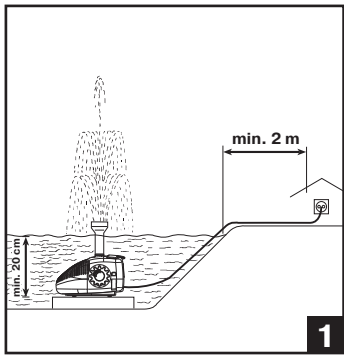

Personen, die mit der Bedienungsanleitung nicht vertraut sind, dürfen die Pumpe nicht benutzen!



Verwendungszweck: Tauchmotor-Kreiselpumpe, Motor komplett in Epoxy-Harz eingegossen.

Die Pumpen sind vorgesehen für den Einsatz in Wasser, wie z.B.: Gartenteich, Fischteich, Springbrunnen, Terrassenbrunnen, Zimmerspringbrunnen, zum Betrieb von Filteranlagen, Bachläufen usw., sowie zur Wasserbelüftung und Umwälzung.

Verwendung in oder an Schwimmbecken nicht zulässig!

Technische Daten entnehmen Sie bitte dem Typenschild.



Sicherheitsmaßnahmen

- **Achtung!** Benutzung in Gartenteichen und deren Schutzbereich nur zulässig, wenn die Installation den gültigen Vorschriften entspricht. Bitte wenden Sie sich an den Elektrofachmann.
- Vor Gebrauch: Netzanschlußleitung und Stecker auf Beschädigungen prüfen.
- Netzspannung und Stromart müssen mit den Angaben auf dem Typenschild übereinstimmen.
- **Die Pumpe darf nur über einen Fehlerstromschutzschalter (FI-Schalter, 30mA) an einer ordnungsgemäßen Schutzkontaktsteckdose angeschlossen werden.**
- Anschlußsteckdose im wassergeschützten Bereich und mind. 2 m vom Teichrand entfernt anbringen (siehe Abb. 1).
- Netzstecker stets vor Feuchtigkeit schützen.
- **Vor jeder Arbeit an Pumpe, Brunnen oder Teich Netzstecker ziehen. Die Pumpe darf nicht betrieben werden, wenn sich Personen im Wasser aufhalten (Pumpe vom Stromnetz trennen)!**
- **Wichtig!** Bei Beschädigungen der Netzanschlußleitung oder des Motorgehäuses ist die Pumpe unbrauchbar. Eine Reparatur ist nicht möglich, da die Anschlußleitung fest im Motorgehäuse vergossen ist.
- Pumpe niemals an der Netzanschlußleitung aufhängen oder transportieren.
- **Pumpe nur im Wasser betreiben!**



Inbetriebnahme (siehe Abb. 1)

Wichtig! Die Pumpe darf nicht „trocken“ laufen. Schäden am Gerät sind dann nicht ausgeschlossen.

- Tauchen Sie die Pumpe komplett in Ihren Teich. Dabei dringt Wasser in den Pumpenkörper.
- Für den Unterwasserbetrieb ist ein Wasserstand von ca. 12 cm erforderlich, damit die Pumpe keine Luft ansaugt.
- Die Wassertemperatur darf 35°C nicht überschreiten.
- **Die Pumpe muß vor Frost geschützt werden.**
- Sie können die Pumpe durch Einstecken des Netzsteckers in die Steckdose einschalten.
- Um ein unnötiges Verschmutzen zu vermeiden, stellen Sie die Pumpe oberhalb der Schlammablagerungen, fest und waagrecht (Steinplatte), in Ihrem Teich auf!
- Sie können an den Gewindeanschlüssen der Pumpe Zubehör anschließen.
- Beim Betrieb mit Springbrunnendüsen muß die Pumpe fest und waagrecht stehen (Steinplatte).
- **Sie können durch drehen (+/-) am Regler (9) die Fördermenge der Pumpe einstellen!**

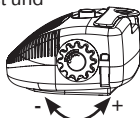

Demontieren / Montieren eco-N 850 (siehe Abb. 2 - 5)

1. Sicherheitsmaßnahmen beachten.
Pumpe vom Stromnetz trennen!
2. Drücken Sie die zwei Laschen an der Rückseite der Pumpe nach innen und schieben die Oberschale (1) hoch und nehmen sie ab.
3. Die komplette Pumpe (8) aus der Unterschale (2) nehmen.
4. Verdrehen Sie den Einlaufdeckel (6) entgegen dem Uhrzeigersinn um ca. 20°.
5. Ziehen Sie den Einlaufdeckel (6) aus der Pumpe (8).



6. Ziehen Sie den Rotor kpl. (4) aus der Pumpe (8). Die Achse (4.2) des Rotors (4) steckt in der Pumpe (8) und im Einlaufdeckel (6) in zwei Gummilagern (4.3).
 7. Der Rotor kpl. (4) läßt sich auf der Achse (4.2) drehen.
 8. Reinigen Sie alle Teile bitte nur mit klarem Wasser, so daß sie sich leicht bewegen lassen. Keine scharfkantigen Gegenstände zu Hilfe nehmen.
 9. Montieren können Sie die Pumpe wie folgt:
 - 9.1. Rotor kpl. (4) in die Pumpe (8) stecken. Bitte achten Sie auf den korrekten Sitz der Gummilager (4.3) in der Pumpe (8) und im Einlaufdeckel (6).
 - 9.2. Einlaufdeckel (6) verdreht in die Pumpe (8) stecken und im Uhrzeigersinn bis Anschlag drehen.
 - 9.3. Die Pumpe (8) in die Unterschale (2) stellen.
 - 9.4. Die Oberschale (1) an dem vorderen Haken der Unterschale (2) ansetzen und in die hinteren Laschen einrasten.
- Für einen einwandfreien Betrieb wiederholen Sie diesen Vorgang je nach Verschmutzung und Betriebsdauer.



Demontieren / Montieren eco-N 1200, eco-N 2100 (siehe Abb. 2, 3, 6 + 7)

1. Sicherheitsmaßnahmen beachten.
Pumpe vom Stromnetz trennen!
 2. Drücken Sie die zwei Laschen an der Rückseite der Pumpe nach innen und schieben die Oberschale (1) hoch und nehmen sie ab.
 3. Die komplette Pumpe (8) aus der Unterschale (2) nehmen.
 4. Drehen Sie den Einlaufdeckel (6) im Uhrzeigersinn und ziehen ihn aus der Pumpe (8).
 5. Im Einlaufdeckel (6) bzw. auf der Achse (5.3) stecken der Lagerträger vorn (5.5) und eine Axiallagerscheibe (5.4)!
 6. Ziehen Sie den Rotor (5) aus der Pumpe (8).
 7. Der Rotor kpl. (5) läßt sich auf der Achse (5.3) drehen.
 8. Auch das Flügelrad (5.2) und der Magnet (5.1) lassen sich um einen bestimmten Winkel gegeneinander verdrehen.
 9. Ziehen Sie die Achse (5.3) vorsichtig aus der Pumpe (8).
 10. Zum Herausdrücken des Lagerträgers hinten (5.5) mit der Axiallagerscheibe (5.4), nehmen Sie einen Stift Zuhilfe.
 11. Diesen Stift stecken Sie in das kleine Loch an der Hinterseite der Pumpe (8) und schieben damit den Lagerträger hinten (5.5) mit Axiallagerscheibe (5.4) heraus.
 12. Reinigen Sie alle Teile bitte nur mit klarem Wasser, so daß sie sich leicht bewegen lassen. Keine scharfkantigen Gegenstände zu Hilfe nehmen.
 13. Montieren Sie die Pumpe wie folgt:
 - 13.1. Stecken Sie den Lagerträger hinten (5.5) mit Axiallagerscheibe (5.4) auf die Achse (5.3) und schieben dies in die Pumpe (8).
 - 13.2. Stecken Sie den Rotor (5) auf die Achse (5.3).
 - 13.3. Stecken Sie den Lagerträger vorn (5.5) mit Axiallagerscheibe (5.4) auf die Achse (5.3).
 - 13.4. Schieben Sie den Einlaufdeckel (6) verdreht in die Pumpe (8) und drehen diesen entgegen den Uhrzeigersinn bis Anschlag.
 - 13.5. Die Pumpe (8) in die Unterschale (2) stellen.
 - 13.6. Die Oberschale (1) an dem vorderen Haken der Unterschale (2) ansetzen und in die hinteren Laschen einrasten.
- Für einen einwandfreien Betrieb wiederholen Sie diesen Vorgang je nach Verschmutzung und Betriebsdauer.



Wartung

Um die Lebensdauer Ihrer Pumpe deutlich zu verlängern und die einwandfreie Funktion sicherzustellen, empfehlen wir eine regelmäßige Wartung und Reinigung. Mit wenigen Handgriffen kann jeder Anwender alle Wartungsarbeiten problemlos durchführen.

Siehe Demontieren / Montieren



Wartungsintervalle:

- Am Anfang kontrollieren Sie die ordnungsgemäße Funktion Ihrer Pumpe jeden Tag und reinigen ggf. die Filtergehäuse.
- Die Zeitabstände für die nötigen Wartungsarbeiten (komplett reinigen) richten sich stark nach der Teichwasserverschmutzung. Wählen Sie später die Zeitabstände entsprechend.

Sollten Sie bei der Wartung Defekte oder Verschleiß feststellen, ersetzen Sie die entsprechenden Teile. **Siehe Ersatzteilbestellung**



Winter - Wartung

Schützen Sie Ihre Pumpe vor Frost!

Nehmen Sie die Pumpe im Herbst aus Ihrem Gartenteich.

Reinigen Sie die Pumpe komplett gemäß Anleitung.

Lagern Sie die Pumpe über Winter in einem frostsicheren Raum.



Ersatzteilbestellung

Bitte geben Sie für die Bestellung Benennung, Pumpen-Type und Art.-Nr. aus folgender Tabelle an (**siehe auch Abb. 2 - 7**).

Pos.	Benennung	Pumpen-Type	Art.-Nr.
1	Oberschale	eco-N 850, eco-N 1200 eco-N 2100	104/004098
2	Unterschale	eco-N 850, eco-N 1200 eco-N 2100	104/004090
3	Griff	eco-N 850, eco-N 1200 eco-N 2100	104/004091
4	Rotor	eco-N 850	168/009071
5	Rotor	eco-N 1200 eco-N 2100	168/009145 168/009117
6	Einlaufdeckel	eco-N 850, eco-N 1200 eco-N 2100	168/009150 168/009146
7	Distanz C0	eco-N 850	104/003834
9	Regler	eco-N 850, eco-N 1200 eco-N 2100	104/004085
10	Regelhülse	eco-N 850	104/004070
		eco-N 1200, eco-N 2100	104/004107
11	Zubehör	eco-N 850, eco-N 1200 eco-N 2100	104/004112



GARANTIEBEDINGUNGEN

Sie haben auf diese Pumpe einen Garantieanspruch für die Dauer von **24 Monaten**, welcher am Tag der Lieferung beginnt. Hierfür gilt als Nachweis der Kaufbeleg. Schäden, die auf Material- oder Verarbeitungsfehlern beruhen, reparieren wir innerhalb unserer Garantiezeit kostenlos oder ersetzen die beschädigten Teile, jeweils nach unserer Wahl. Schäden, die durch Einbau- und Bedienungsfehler, Kalkablagerungen, mangelnde Pflege, Frosteinwirkung, normalem Verschleiß oder unsachgemäßen Reparaturversuchen entstanden sind, fallen nicht unter diese Garantie.

Bei Veränderungen an der Pumpe, z.B. Abschneiden der Netzanschlussleitung oder des Netzsteckers, erlischt der Garantieanspruch.

Für Folgeschäden, die durch Ausfall der Pumpe oder unsachgemäßen Betrieb entstehen, haften wir nicht. Im Garantiefall senden Sie uns bitte die Pumpe mit dem Kaufnachweis über Ihren Fachhändler, bei dem Sie die Pumpe gekauft haben, kostenfrei zu.



Entsorgungshinweis

Entsorgung von Elektrogeräten durch Benutzer in privaten Haushalten in der EU

Das Produkt darf nicht zusammen mit dem Restmüll entsorgt werden, sondern muss einer getrennten Sammlung zugeführt werden. Es liegt in Ihrer Verantwortung, das Gerät an einer entsprechenden Stelle zur Entsorgung und Wiederverwertung abzugeben und damit zum Umweltschutz beizutragen. Nähere Informationen über Ihre zuständigen kommunalen Sammelstellen erhalten Sie bei den örtlichen Behörden.

NL

Personen, die de bedieningshandleiding niet kennen, mogen de pomp niet gebruiken!



Waarvoor wordt de pomp gebruikt? Dompelpomp met een volledig in kunsthars gegoten motor.

Deze beekloop-pompen zijn te vinden in water, tijnvijver, visvijver of fontainen, voor het gebruik van filteranlagen, beekjes of stroompjes, watervallen etc. zoals bijv. voor waterbeluchting en omwoeling.

Het gebruik in of aan zwembaden is niet toegestaan!

Voor technische gegevens kunt u het beste het kenplaatje verwijderen.



Zekerheidsvoorschriften

- **Let op!** Het gebruik in de tuinvijver en het gebied er omheen is alleen toegestaan als het apparaat geïnstalleerd is volgens de geldende voorschriften. Ga naar uw elektro-vakhandel voor een goede installatie.
- Voor het in gebruik nemen: Controleer de stroomleiding en de stekker op beschadigingen.
- Stroomvoorziening en aard van stroom dienen met de gegevens op het kenplaatje overeen te komen.
- **De pomp mag alleen over een verliesstroomautomaat (FI-schakelaar, 30mA) aan een goede zekerheidscontactdoos aangesloten worden.**
- De aansluitings- stekkerdoos dient te worden aangebracht op een plaats die vrij is van water en die minstens 2 meter afstand heeft van de vijverrand (**zie afb. 1**).
- Stroomstekker voortdurend beschermen tegen elke vorm van vochtigheid.
- **U dient de stekker uit het contact te trekken bij het werken en repareren aan de pomp, de bronnen of de vijver. De pomp mag niet aanstaan om het moment dat er mensen in het water bezig zijn (de pomp dient dan losgekoppeld te worden van de stroomvoorziening)!**
- **Belangrijk!** In het geval van beschadigingen van de stroomleiding of de aansluiting aan de behuizing van de motor is de pomp niet langer bruikbaar. Een reparatie is niet mogelijk omdat de stroomleiding vast vergoten is in de motorbehuizing.
- De pomp dient nooit opgehangen of getransporteerd te worden aan de stroomleiding (kabel) zelf.
- **Pomp uitsluitend in het water gebruiken!**



Inbedrijfstelling (zie afb. 1)

Belangrijk! De pomp mag niet „droog“ lopen. Anders is schade aan het apparaat niet uitgesloten.

- Dompel de pomp in de vijver compleet onder water. Hierbij dringt water in de pomp.
- Voor het gebruik onder water moet de waterstand ca. 12 cm bedragen, zodat de pomp geen lucht aanzuigt.
- De watertemperatuur mag de 35°C niet overschrijden.
- **De pomp moet tegen vorst worden beschermd.**
- U kunt de pomp inschakelen door de netstekker in het stopcontact te steken.
- Plaats de pomp, om onnodige vervuiling te vermijden, boven de slibafzettingen, stabiel en horizontaal (stenen plaat), in uw vijver!
- U kunt aan de schroefdraadaansluitingen van de pomp toebehoren aansluiten.
- Bij het gebruik van fonteinsproeiers moet de pomp stabiel en horizontaal staan (stenen plaat).
- **U kunt de transporthoeveelheid van de pomp instellen door aan de regelaar (9) te draaien (+/-)!**

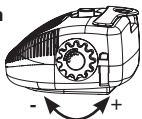



Demonten / Monteren eco-N 850 (zie afb. 2 - 5)

1. Let op de veiligheidsmaatregelen.
 2. **Stekker uit het stopcontact halen!**
 3. Druk de twee strippen aan de achterkant van de pomp naar binnen, schuif de bovenste schaal (1) omhoog en verwijder deze.
 4. De complete pomp (8) uit de onderste schaal (2) halen hoek ten opzichte van elkaar worden gedraaid.
 5. Draai het pomphuisdeksel (4) tegen de klokdraairichting (20°).
 6. Trek het pomphuisdeksel (4) uit de pomp (8).
 7. De rotor (6) kan uit de pomp (8) genomen worden. De as (4.2) van de rotor (6) ligt in de pomp (8) en het pomphuisdeksel (4) in twee rubber doppen (4.3).
 8. De rotor (6) kan los van de as (4.2) gedraaid worden.
 9. Reinig alle afzonderlijke delen met schoon water, zodat alle delen weer makkelijk bewegen. Geen scherpe middelen gebruik, om beschadigingen te voorkomen.
 10. Monteren van de pomp gaat als volgt.
 - 9.1. Rotor (6) in de pomp (8) steken. Let er op dat de rubber doppen (4.3) goed gepaast zijn.
 - 9.2. Pomphuisdeksel (4) op de pomp (8) draaien (met de klokdraairichting mee), tot de aanslag.
 - 9.3. De pomp (8) in de onderste schaal (2) zetten.
 - 9.4. De bovenste schaal (1) tegen de voorste haak van de onderste schaal (2) aan zetten en in de achterste strippen vastklikken.
- Voor een lange levensduur herhaalt u dit onderhoud regelmatig, na vervuiling of een langere ingebruikname.



Demonten / Monteren eco-N 1200, eco-N 2100 (zie afb. 2, 3, 6 + 7)

1. Let op de veiligheidsmaatregelen.
2. **Stekker uit het stopcontact halen!**
3. Druk de twee strippen aan de achterkant van de pomp naar binnen, schuif de bovenste schaal (1) omhoog en verwijder deze.
4. De complete pomp (8) uit de onderste schaal (2) halen.
5. Draai het inlaatdeksel (6) met de wijzers van de klok mee en trek het uit de pomp (8).
6. In het inlaatdeksel (6) resp. op de as (5.3) zitten de lagerdrager vooraan (5.5) en een taatslagerschijf (5.4)!
7. Trek de rotor (5) uit de pomp (8).
8. De rotor cpl. (5) kan op de as (5.3) worden gedraaid.
9. Ook de waaier (5.2) en de magneet (5.1) kunnen onder een bepaalde hoek ten opzichte van elkaar worden gedraaid.
10. Trek de as (5.3) voorzichtig uit de pomp (8).
11. Om de lagerdrager achteraan (5.5) er met de taatslagerschijf (5.4), uit te drukken, maakt u gebruik van een stift.
12. Deze stift steekt u in het kleine gat aan de achterzijde van de pomp (8) en hiermee schuift u de lagerdrager achteraan (5.5) met de taatslagerschijf (5.4) eruit.
13. Reinig alle onderdelen uitsluitend met schoon water, zodat deze gemakkelijk kunnen worden bewogen. Geen scherpgerande voorwerpen als hulpmiddel gebruiken.
14. Monteer de pomp als volgt:
 - 13.1. Steek de lagerdrager achteraan (5.5) met de taatslagerschijf (5.4) op de as (5.3) en schuif dit de pomp (8) in.
 - 13.2. Steek de rotor (5) op de as (5.3).
 - 13.3. Steek de lagerdrager vooraan (5.5) met de taatslagerschijf (5.4) op de as (5.3).
 - 13.4. Schuif het inlaatdeksel (6) verdraaid in de pomp (8) en draai het tot aan de aanslag tegen de wijzers van de klok in.
 - 13.5. De pomp (8) in de onderste schaal (2) zetten.
 - 13.6. De bovenste schaal (1) tegen de voorste haak van de onderste schaal (2) aan zetten en in de achterste strippen vastklikken.

Voor een lange levensduur herhaalt u dit onderhoud regelmatig, na vervuiling of een langere ingebruikname.



Onderhoud

Om de levensduur van uw pomp te verlengen en de einwandfreie functie te verzekeren, adviseren wij een regelmatig onderhoud en reiniging. Met weinig handelingen kan elke persoon al het onderhoudswerk probleemloos uitvoeren. **Zie ook Demonten / monteren.**



Tijdsintervallen:

- In het begin moet u uw pomp elke dag op optimale functie controleren en evt. de filterbehuizingen reinigen.
- De tijdsintervallen waarin de pomp niet aan staat (bv. bij de complete reinigen) zijn sterk afhankelijk van de mate waarin het vijverwater vervuild is. Na wat ervaring krijgt u een beter idee over de beste tijd waarop u het geheel dient te reinigen.

Heeft u tijdens de periode dat de pomp niet werkt een defect of slijtage ontdekt, vervang dan de desbetreffende onderdelen. **Zie ook bestelling van vervangende onderdelen.**



Overwinteren

Bescherm uw pomp tegen vorst!
Leeg en reinig het kpl. filtersysteem en de pomp in de herfst, zoals beschreven in de handleiding.
Plaats de bak in een ruimte die vrij is van vorst.



Bestelling van vervangende onderdelen

Geef bij uw bestelling alstublieft de naam van het onderdeel, het type pomp en het art.nr. uit de volgende tabel aan (**zie ook afb. 2 - 7**).

Pos.	Naam	Type pomp	Art-nr.
1	Bovenste schaal	eco-N 850, eco-N 1200 eco-N 2100	104/004098
2	Onderste schaal	eco-N 850, eco-N 1200 eco-N 2100	104/004090
3	Klink	eco-N 850, eco-N 1200 eco-N 2100	104/004091
4	Rotor	eco-N 850	168/009071
5	Rotor	eco-N 1200 eco-N 2100	168/009145 168/009117
6	Inloopdeksel	eco-N 850, eco-N 1200 eco-N 2100	168/009150 168/009146
7	Distanz C0	eco-N 850	104/003834
9	Regelaar	eco-N 850, eco-N 1200 eco-N 2100	104/004085
10	Regelhuls	eco-N 850 eco-N 1200, eco-N 2100	104/004070 104/004107
11	Toebehoren	eco-N 850, eco-N 1200 eco-N 2100	104/004112



GARANTIEVOORWAARDEN

Op de pomp wordt **24 maanden** garantie verleend welke ingaat op het moment van aankoop. U dient hiervoor de aankoopbon als bewijs te bewaren. Schade aan de pomp binnen de garantietermijn, ontstaan door een productie en/of materiaalfout, wordt kosteloos hersteld. Schade die is ontstaan door; inbouwen bedieningsfouten. Kalkaanslag, te weinig onderhoud, bevriezing, normale slijtage of ondeskundige reparaties, vallen niet onder deze garantieaanspraak.
Bij veranderingen aan de pomp, zoals het inkorten van de stroomkabel of het afknippen van de stekker, vervalt de aanspraak op garantie.
MeBner is niet aansprakelijk voor de gevolgschade die is ontstaan door het uitvallen of het verkeerd gebruiken van de pomp. Stuur bij reparatie altijd uw garantieformulier en aankoopbon mee.



Het verwijderen en de afvalopslag van

Elektrische apparaten die in het huishouden zijn gebruikt, dienen volgens EU-richtlijnen verwijderd te worden.

Het produkt mag niet samen met het andere normale afval verwijderd worden, maar dient apart verzameld te worden. Het is gescheiden afval. Het is uw eigen verantwoordelijkheid dat het apparaat naar een speciaal daarvoor bestemde afvalplaats wordt gebracht om op een milieuvriendelijke manier te worden verwijderd of te worden hergebruikt. Meer informatie over lokale afvalverzamel punten vindt u bij de gemeente in uw gebied.

Please read these instructions thoroughly before using the pump!



Use: Centrifugal pump for submersible usage with resin encapsulated motor.

The pump is suitable for use in water, e.g. for garden ponds, fountains, terraced fountains, indoor fountains, in fishponds, for the operation of filter systems, flowing brooks etc. as well as for circulating and oxygenating water.

The pump may not be used in or on the side of swimming pools!

For all technical data please refer to the type plate.



Safety measures

- **Caution!** It may only be used in garden ponds and in their protection area if the electrical installations have been set up to comply with the code's requirements. Please contact an electrician.
- Before use: Check whether mains connection and plug are intact.
- Mains voltage and type of current have to correspond to the data on the type plate.
- **The pump has to be connected to a regular safety plug socket through a residual current device (RCD, 30 mA).**
- The connection box should be located in a water-protected area. It should be at least 2 m away from the edge of the pond (see fig. 1).
- Keep the plug dry!
- **Pull out mains plug before starting to work on the pump, fountain or pond. It is not allowed to run the pump when people are inside the water (disconnect the pump)!**
- **Important!** If the mains connection or the motor housing is damaged, the pump cannot be used anymore. It cannot be repaired since the connection is cast into the motor housing.
- Never hang up or transport the pump by the cable!
- **Operate the pump only when it is immersed in water!**



Start-up (see fig. 1)

Important! Do not let the pump run dry. This could cause damage to the appliance.

- Immerse the pump completely in your pond. This causes the pump body to be filled with water.
- A water level of approx. 12 cm is required for submersible use in order to prevent the pump from taking-in air.
- The water temperature should not exceed 35°C.
- **Do not let the pump freeze in the wintertime.**
- The pump is switched on by putting the plug in the socket.
- To prevent the pump becoming unnecessarily dirty, place it above the mud in your pond, in a firm and horizontal position (on a brick)!
- A range of accessories may be fitted onto the threaded connection of the pump.
- Running in conjunction with fountain jets, the pump should be positioned firmly and horizontally (on a brick).
- **You can adjust the pump's flow rate (+/-) by turning the control knob (9)!**

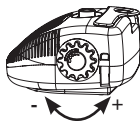

Dismantling / Assembly eco-N 850 (see fig. 2 - 5)

1. Follow the safety measures. **Disconnect the pump!**
2. Push the two tabs on the back side of the pump inwards and push the upper cover (1) up and remove it.
3. Lift the entire pump (8) out of the bottom shell (2).
4. Turn the lid (4) counterclockwise through approx. 20° in the opposite direction to the stop.
5. Remove the lid (4) from the pump (8).
6. Remove the complete rotor (6) from the pump (8).
The shaft (4.2) of the rotor (6) is mounted on two rubber bearings (4.3) in the pump (8) and in the lid (4).
7. The complete rotor (6) can be made to rotate on the shaft (4.2).
8. Clean all parts using clear water so that they may be moved very easily. Do avoid using any sharp instruments.
9. Re-assemble the pump as follows:
 - 9.1. Replace complete rotor (6) in the pump (8).
Make sure the rubber bearings (4.3) are seated correctly in the pump (8) and the lid (4).
 - 9.2. Fit turned lid (4) onto the pump (8) and turn it clockwise until stop.
 - 9.3. Place the pump (8) into the bottom shell (2).
 - 9.4. Set the upper cover (1) into the hook of the lower cover (2) and let the back tabs snap into place.

To ensure proper functioning, repeat the above procedure frequently, depending on clogging and working time.



Dismantling / Assembly eco-N 1200, eco-N 2100 (see fig. 2, 3, 6 + 7)

1. Follow the safety measures. **Disconnect the pump!**
2. Push the two tabs on the back side of the pump inwards and push the upper cover (1) up and remove it.
3. Lift the entire pump (8) out of the bottom shell (2).
4. Twist the intake lid (6) clockwise and pull it out of the pump (8).
5. The front bearing support (5.5) and an axial bearing washer (5.4) are situated in the inlet lid (6) or on the axle (5.3) respectively.
6. Pull the rotor (5) out of the pump (8).
7. The complete rotor (5) can be rotated on the shaft (5.3).
8. The flywheel (5.2) and the magnet (5.1) can also be rotated against one another at a certain angle.
9. Thoroughly pull the axle (5.3) out of the pump (8).
10. Push the rear bearing support (5.5) including the axial bearing washer (5.4) out of the pump; you may find a pen to be helpful to accomplish this.
11. Insert this pen in the small bore at the pump's rear side (8) and use it in order to push the rear bearing support (5.5) including the axial bearing washer (5.4) out of the pump.
12. Clean all components - please use clear water only - so that they allow to be easily moved. Do not use sharp-edged objects.
13. Proceed as follows in order to reassemble the pump:
 - 13.1. Put the rear bearing support (5.5) including the axial bearing washer (5.4) onto the axle (5.3) and insert it in the pump (8).
 - 13.2. Put the rotor (5) onto the axle (5.3).
 - 13.3. Put the front bearing support (5.5) including the axial bearing washer (5.4) onto the axle (5.3).
 - 13.4. Twist the intake lid (6), insert it into the pump (8) and turn it counter-clockwise up to its stop.
 - 13.5. Place the pump (8) into the bottom shell (2).
 - 13.6. Set the upper cover (1) into the hook of the lower cover (2) and let the back tabs snap into place.

To ensure proper functioning, repeat the above procedure frequently, depending on clogging and working time.



Maintenance

In order to prolong the service life of your pump and to keep it in good operating condition, it is recommended to carry out maintenance and clean-up regularly. This can be done by everyone, quickly and easily. See "Dismantling / Assembly"



Servicing intervals:

- Initially, clean your pump daily and make sure it functions properly. Clean the filter housing if necessary.
- Since servicing intervals (complete cleanup) will vary depending on pond pollution, repeat the periodic service to your pump in accordance with the requirements given.

Should you determine that there are damaged or worn parts, do replace them. **See "Spare parts"**



Winter / Pump care

Protect your pump from freezing!

Take the pump out of your pond in autumn.

Store the pump completely following the outlined instructions.

Store the tank in a frost-resistant room.



Spare parts

For ordering spare parts, please indicate the pump type, the designation and the Art.-No. as per table below (**see also fig. 2 - 7**).

Item	Designation	Pump Type	Art.-No.
1	Upper shell	eco-N 850, eco-N 1200 eco-N 2100	104/004098
2	Lower shell	eco-N 850, eco-N 1200 eco-N 2100	104/004090
3	Handle	eco-N 850, eco-N 1200 eco-N 2100	104/004091
4	Rotor	eco-N 850	168/009071
5	Rotor	eco-N 1200	168/009145
		eco-N 2100	168/009117
6	Inlet cover	eco-N 850, eco-N 1200 eco-N 2100	168/009150
		eco-N 2100	168/009146
7	Distanz CO	eco-N 850	104/003834
9	Knob	eco-N 850, eco-N 1200 eco-N 2100	104/004085
10	Control sheath	eco-N 850	104/004070
		eco-N 1200, eco-N 2100	104/004107
11	Accessories	eco-N 850, eco-N 1200 eco-N 2100	104/004112



GUARANTEE CONDITIONS

This pump comes with a **24-month** guarantee that is effective from the date of delivery. The invoice will be the proof of the date. In case of damages due to defects in material or manufacturing, we shall either do a free repair during the guarantee period or replace the damaged part, the choice being ours'.

Damages that occur due to installation and operating errors, lime deposits, insufficient care, frost action, normal wear and tear or improper repair attempts will not come under this guarantee. The guarantee will not be valid in case of modifications to the pump, e.g. cutting off the line connection or the line cord. We will not accept responsibility for consequential damages resulting from breakdown of the pump or improper operation. When making use of the guarantee, please send us the pump, along with the corresponding invoice, free of charge via the specialist dealer who sold you the pump.



Waste disposal

waste disposal of electronic devices by the user in private households of the EU

It is not allowed to dispose the product along with the regular waste disposal, instead it has to be collected separately. It is your responsibility to dispose and recycle the device in a proper place and protect the environment through this. More information, where to dispose your devices can be obtained at the local departments.

F

Il est nécessaire de lire attentivement ce mode d'emploi avant d'utiliser la pompe!



But d'utilisation: Cette pompe centrifuge type „immergé“ est livrée avec un moteur complètement coulé en résine synthétique.

La pompe est conçue pour l'utilisation dans l'eau, p.ex. dans les étangs de jardin, pour les fontaines, les fontaines de terrasse, les fontaines d'intérieur, dans les viviers, pour alimenter un système de filtration, des ruisseaux, etc. ainsi que pour la ventilation et la circulation d'eau.

Il n'est pas permis d'utiliser la pompe dans ou auprès des piscines!

Quant aux données techniques, voir la plaque caractéristique.



Instructions de sécurité

- **Attention!** La pompe peut être utilisée dans les étangs de jardin et dans leur zone de protection seulement si les installations électriques sont conformes aux règles de l'art. Veuillez consulter un électricien.
- Avant l'emploi: L'alimentation sur le secteur et la fiche de prise de courant sont à contrôler.
- La tension du réseau et la nature du courant doivent répondre aux données indiquées sur la plaque caractéristique.
- **Le branchement de la pompe à la prise de courant de sécurité doit se faire à l'aide d'un disjoncteur de protection contre les courants de fuite (RCD, 30 mA).**
- La prise de courant doit être placée dans une zone protégée contre l'eau. Elle doit être à au moins 2 m du bord de l'étang (**voir fig. 1**).
- La fiche de prise de courant est à préserver de l'humidité.
- **Avant de travailler sur la pompe, la fontaine ou dans l'étang, il faut retirer la fiche de prise de courant. Il est interdit de faire marcher la pompe quand une personne se trouve dans l'eau (débrancher la pompe)!**
- **Important!** Si l'alimentation sur le secteur ou le carter de moteur est endommagés, la pompe n'est plus utilisable. Une réparation n'est pas possible parce que le câble d'alimentation est coulé dans le carter de moteur.
- N'utilisez jamais le câble pour accrocher ou pour transporter la pompe.
- **N'utilisez la pompe que lorsqu'elle est immergée!**



Mise en marche (voir fig. 1)

Important! La pompe ne doit pas tourner à sec ce qui entraînerait des dégâts à l'appareil.

- Immerger la pompe complètement dans votre étang afin de remplir d'eau le corps de pompe.
- Pour le cas d'un fonctionnement dans l'eau, il faut approximativement 12 cm d'eau afin d'éviter que la pompe attire l'air.
- La température de l'eau ne doit pas être supérieure à 35°C.
- **La pompe doit être protégée contre le gel.**
- Vous pouvez brancher la pompe en introduisant la fiche dans la prise de courant.
- Pour éviter tout encrassement inutile, placez la pompe au-dessus des dépôts boueux dans votre étang, de façon stable et horizontale (sur une dalle)!
- Vous pouvez connecter des accessoires aux raccords filetés de la pompe.
- En fonctionnant avec un ajustage, la pompe doit être installée sur une place stable et en position horizontale (sur une dalle).
- **Vous pouvez régler le débit de la pompe en tournant (+/-) le bouton de réglage (9)!**

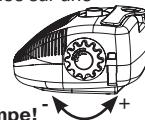

Démontage / Montage eco-N 850 (voir fig. 2 - 5)

1. Suivre les instructions de sécurité. **Débrancher la pompe!**
2. Pressez vers l'intérieur les deux brides se trouvant au dos de la pompe, relevez la coquille supérieure (1) et retirez-la.
3. Retirez l'ensemble de la pompe (8) de la coque inférieure (2).
4. Tourner le couvercle (4) d'env. 20° en sens inverse des aiguilles d'une montre, à l'opposé de l'arrêt.
5. Retirer le couvercle (4) de la pompe (8).
6. Retirer le rotor complet (6) de la pompe (8).
L'axe (4.2) du rotor (6) est logé dans la pompe (8) et dans le couvercle (4), monté en deux paliers en caoutchouc (4.3).



7. Le rotor complet (6) tourne sur l'axe (4.2).
 8. Nettoyer tous les éléments soigneusement à l'eau claire de manière que l'on puisse les tourner aisément.
Ne jamais utiliser des instruments à arête vive.
 9. Remonter la pompe selon les indications suivantes:
 - 9.1. Placer le rotor complet (6) dans la pompe (8).
Assurer l'ajustement très précis des paliers en caoutchouc (4.3) dans la pompe (8) et dans le couvercle (4).
 - 9.2. Placer le couvercle (4), en position tournée, dans la pompe (8) et le tourner dans le sens des aiguilles d'une montre jusqu'à l'arrêt.
 - 9.3. Remplacer la pompe (8) dans la coque inférieure (2).
 - 9.4. Fixer la coque supérieure (1) au crochet avant de la coque inférieure (2), et l'enclaner dans les brides arrière.
- Pour assurer un bon fonctionnement, il faut effectuer les opérations ci-dessus fréquemment selon l'encrassement et la durée de marche.



Démontage / Montage eco-N 1200, eco-N 2100 (voir fig. 2, 3, 6 + 7)

1. Suivre les instructions de sécurité. **Débrancher la pompe!**
2. Pressez vers l'intérieur les deux brides se trouvant au dos de la pompe, relevez la coquille supérieure (1) et retirez-la.
3. Retirez l'ensemble de la pompe (8) de la coque inférieure (2).
4. Tournez le manchon d'arrivée (6) dans le sens des aiguilles d'une montre et retirez-le de la pompe (8).
5. Le support de palier avant (5.5) et un disque de palier de butée (5.4) sont dans le couvercle (6) ou sur l'axe (5.3)!
6. Extrayez le rotor (5) de la pompe (8).
7. Le rotor complet (5) peut être tourné sur l'axe (5.3).
8. Le rouet (5.2) et l'aimant (5.1) peuvent être tournés dans un certain angle l'un par rapport à l'autre.
9. Retirez l'axe (5.3) de la pompe (8) avec précaution.
10. Pour extraire le support de palier arrière (5.5) avec le disque de palier débutée (5.4), aidez-vous d'une tige.
11. Enfoncez cette tige dans le petit tour situé à l'arrière de la pompe (8) et extrayez ainsi le support de palier arrière (5.5) avec le disque de palier de butée (5.4).
12. Nettoyez toutes les pièces à l'eau claire de telle façon qu'elles soient faciles à déplacer. N'utilisez pas d'objets à bords vifs.
13. Vous pouvez monter la pompe comme suit:
 - 13.1. Fixez le support de palier arrière (5.5) avec le disque de palier de butée (5.4) sur l'axe (5.3) et engagez le tout dans la pompe (8).
 - 13.2. Fixez le rotor (5) sur l'axe (5.3).
 - 13.3. Enfilez le support de palier avant (5.5) avec le disque de palier de butée (5.4) sur l'axe (5.3).
 - 13.4. Insérez le manchon d'arrivée (6) de travers dans la pompe (8) et tournez-le dans le sens inverse des aiguilles d'une montre jusqu'à la butée.
 - 13.5. Remplacez la pompe (8) dans la coque inférieure (2).
 - 13.6. Fixer la coque supérieure (1) au crochet avant de la coque inférieure (2), et l'enclaner dans les brides arrière.

Pour assurer un bon fonctionnement, il faut effectuer les opérations ci-dessus fréquemment selon l'encrassement et la durée de marche.



Entretien

Pour prolonger la vie de votre pompe et pour assurer le bon fonctionnement, il est recommandé d'effectuer les opérations de maintenance et le nettoyage régulièrement. L'entretien est rendu très simple et rapide. Il peut être réalisé aisément par tout utilisateur.

Voir "Démontage / Montage".

Intervalles de service:

- Au début, contrôlez le bon fonctionnement de la pompe chaque jour et nettoyez si nécessaire le boîtier du filtre.
 - Etant donné que les intervalles de service (nettoyage complet) varient en fonction de la pollution de l'eau, il vous suffira d'effectuer le nettoyage de votre pompe, plus au moins fréquent, suivant les besoins.
- Si vous constatez qu'il y a des pièces défectueuses ou du matériel détérioré par l'usage, veuillez les remplacer.

Voir "Commande de pièces de rechange".



Hiver / Entretien

Protéger votre pompe contre le gel!

En automne, veuillez sortir la pompe de votre étang.

La nettoyer complètement selon les instructions mentionnées ci-dessus. Placer le seau dans un endroit à l'abri de la gelée.



Commande de pièces de rechange

Pour commander vos pièces de rechange, veuillez indiquer le type de pompe, la désignation et le n° de ref. figurant sur le tableau ci-dessous (voir aussi fig. 2 - 7).

Pos.	Désignation	Type de pompe	N° de ref.
1	Coque supérieure	eco-N 850, eco-N 1200 eco-N 2100	104/004098
2	Coque supérieure	eco-N 850, eco-N 1200 eco-N 2100	104/004090
3	Poignée	eco-N 850, eco-N 1200 eco-N 2100	104/004091
4	Rotor	eco-N 850	168/009071
5	Rotor	eco-N 1200	168/009145
		eco-N 2100	168/009117
6	Couvercle d'entrée	eco-N 850, eco-N 1200 eco-N 2100	168/009150 168/009146
7	Distanz CO	eco-N 850	104/003834
9	Bouton de réglage	eco-N 850, eco-N 1200 eco-N 2100	104/004085
10	Douille réglable	eco-N 850	104/004070
		eco-N 1200, eco-N 2100	104/004107
11	Accessoires	eco-N 850, eco-N 1200 eco-N 2100	104/004112



CONDITIONS DE GARANTIE

Cette pompe est garantie pendant une période de **24 mois** à compter de sa date de livraison, conformément au justificatif d'achat. Les dommages dus à des vices de fabrication ou de matière sont réparés gratuitement pendant la période de garantie ou font l'objet d'un remplacement des pièces endommagées, é notre convenance.

Les dommages dus à une erreur de montage ou d'utilisation, à des dépôts calcaires, au manque d'entretien, au gel, à l'usure normale ou à des tentatives de réparation impropres ne sont pas couverts par la garantie. Toute modification effectuée sur la pompe, telle que le découpage du câble de raccordement au réseau ou de la fiche de secteur, entraîne l'annulation de la garantie. Nous rejetons toute responsabilité pour des dommages consécutifs à une panne de la pompe ou à une utilisation improprie.

En cas de recours à la garantie, veuillez nous retourner la pompe ainsi que le justificatif d'achat par l'intermédiaire de votre revendeur spécialisé o vous avez acheté la pompe (sans frais pour vous).



Elimination des déchets

Elimination des appareils électriques usagés au sein des ménages privés de l'Union Européenne

Ce produit ne peut être ajouté aux déchets ordinaires et doit être éliminé séparément. Il est de votre responsabilité de porter l'appareil à la décharge correspondante afin qu'il soit éliminé et/ou recyclé dans le respect de l'environnement. Pour plus d'informations et pour connaître l'emplacement de la décharge correspondante, veuillez vous adresser à votre mairie.

¡Rogamos lea atentamente estas instrucciones de servicio antes de trabajar con la bomba!



Uso: Esta es una bomba centrífuga-submersible dotada con motor encapsulado con resinas expóxicas.

La bomba está concebida para aplicaciones en agua, como p.e. para estanques de jardín, fuentes con surtidores, fuentes de terraza, fuentes interior, viveros, para alimentar sistemas de filtración, arroyos etc. así como para la aireación y circulación del agua.

¡Se prohíbe utilizar la bomba junto a o dentro de piscinas.

Para los detalles técnicos, rogamos consultar la placa indicadora de características.



Medidas de seguridad

- **Atención!** Sólo debe ser utilizada en los estanques de jardín y sus zonas de protección si las instalaciones eléctricas responden a la normativa vigente. Rogamos consultar a un electricista.
- Antes de cada uso: controlar la conexión a la red y la clavija de enchufe.
- La tensión de la red y el tipo de corriente deben estar en concordancia con las especificaciones mencionadas en la placa indicadora de características.
- **La bomba sólo debe ser conectada a una caja de contacto de puesta a tierra adecuada mediante un sistema protector contra corriente de fuga (RCD, 30mA).**
- La caja de contacto debe colocarse en una zona protegida contra agua. La distancia entre la caja y el borde del estanque ha de ser por lo menos 2 m (véase fig. 1).
- Se tiene que proteger siempre la clavija de enchufe contra humedad.
- **Antes de trabajar con la bomba, la fuente o estanque se tiene que desenchufar la clavija. Se prohíbe utilizar la bomba cuando alguna persona se encuentre dentro del agua (desconectar la bomba).**
- **Importante!** En caso de que se produzcan daños en la conexión a red o en el carter del motor, la bomba queda inutilizable. No es posible su reparación, puesto que el cable de alimentación está fijado en el cárter de motor.
- No suspender o transportar la bomba por el cable de alimentación.
- **¡Operar la bomba sólo dentro del agua!**



Puesta en marcha (véase fig. 1)

Importante! La bomba no debe funcionar „en seco“ para evitar daños en el motor.

- La bomba debe sumergirse totalmente en el estanque permitiendo que el cárter de la bomba vaya inundándose.
- Para un funcionamiento bajo agua, se requiere un nivel de agua de 12 cm aproximadamente, a fin de que la bomba no aspire aire.
- La temperatura del agua no debe ser superior a 35°C.
- **La bomba debe protegerse contra heladas.**
- Se puede poner en marcha la bomba insertando la clavija de enchufe en la caja de contacto.
- ¡Para evitar un ensuciamiento innecesario, colocar la bomba por encima del lodo del estanque, en posición firme y horizontal (sobre una losa)!
- Se pueden conectar varios accesorios a los racores de conexión de la bomba.
- Durante el funcionamiento con toberas de surtidores, la bomba debe colocarse en una posición firme y horizontal (sobre una losa).
- **¡Usted puede ajustar el caudal de la bomba girando (+/-) el regulador (9)!**

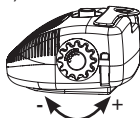

Desmontaje / Montaje eco-N 850 (véase fig. 2 - 5)

1. Sírvanse seguir las medidas de seguridad. **¡Desconectar la bomba!**
 2. Empuje las dos lengüetas en la parte trasera de la bomba hacia dentro, deslice la cubierta superior (1) hacia arriba y retírela.
 3. Sacar la bomba completa (8) de la bandeja inferior (2).
 4. Girar la tapa (4) de 20° en sentido contrario a las agujas del reloj contra el tope.
 5. Retirar la tapa (4) de la bomba (8).
 6. Retirar el rotor completo (6) de la bomba (8).
El eje (4.2) del rotor (6) está alojado en la bomba (8) y en la tapa (4) apoyado por dos cojinetes en caucho sintético (4.3).
 7. El rotor completo (6) se vuelve en el eje (4.2).
 8. Limpiar todas las partes con agua limpia de manera que se mueva ligeramente. No utilizar instrumentos de arista viva.
 9. Remontar la bomba como sigue:
 - 9.1. Poner el rotor completo (6) en la bomba (8). Atender a un ajuste muy preciso de los cojinetes en caucho sintético (4.3).
 - 9.2. Poner la tapa (4), en posición girada, en la bomba (8) y girarla hasta el tope en sentido de las agujas del reloj.
 - 9.3. Colocar la bomba (8) en la bandeja inferior (2).
 - 9.4. Aplicar la cubierta superior (1) al gancho delantero de la cubierta inferior (2) y encajar en las lengüetas traseras.
- Para garantizar un funcionamiento óptimo, se tiene que repetir estas operaciones según la obturación y el período de marcha.



Desmontaje / Montaje eco-N 1200, eco-N 2100

(véase fig. 2, 3, 6 + 7)

1. Sírvanse seguir las medidas de seguridad. **¡Desconectar la bomba!**
 2. Empuje las dos lengüetas en la parte trasera de la bomba hacia dentro, deslice la cubierta superior (1) hacia arriba y retírela.
 3. Sacar la bomba completa (8) de la bandeja inferior (2).
 4. Gire la tapa del sumidero (6) en el sentido de las agujas del reloj y extráigala de la bomba (8).
 5. En la tapa de entrada (6) o en el eje (5.3) se hallan el soporte de cojinete delantero (5.5) y la arandela axial (5.4).
 6. Retirar el rotor (5) de la bomba (8).
 7. El rotor compl. (5) se puede girar sobre el eje (5.3).
 8. También la rueda de aletas (5.2) y el imán (5.1) se pueden girar uno contra el otro en un ángulo determinado.
 9. Retirar con cuidado el eje (5.3) de la bomba (8).
 10. Para empujar hacia afuera el soporte de cojinete trasero (5.5) con la arandela axial (5.4), utilizar una punta.
 11. Introducir dicha punta en el pequeño orificio situado en la parte trasera de la bomba (8) y con él desplazar hacia afuera el soporte de cojinete trasero (5.5) con la arandela axial (5.4).
 12. Limpiar todas las piezas sólo con agua limpia, de manera que se puedan mover fácilmente. No utilizar como ayuda objetos de bordes afilados.
 13. Es posible montar la bomba de la manera siguiente:
 - 13.1. Fijar el soporte de cojinete trasero (5.5) con la arandela axial (5.4) al eje (5.3) y desplazarlo dentro de la bomba (8).
 - 13.2. Fijar el rotor (5) al eje (5.3).
 - 13.3. Fijar el soporte de cojinete delantero (5.5) con la arandela axial (5.4.) al eje (5.3.).
 - 13.4. Inserte la tapa del sumidero (6) girada en la bomba (8) y gírela en el sentido contrario a las agujas del reloj hasta llegar al tope.
 - 13.5. Colocar la bomba (8) en la bandeja inferior (2).
 - 13.6. Aplicar la cubierta superior (1) al gancho delantero de la cubierta inferior (2) y encajar en las lengüetas traseras.
- Para garantizar un funcionamiento óptimo, se tiene que repetir estas operaciones según la obturación y el período de marcha.



Mantenimiento

Para prolongar la vida de la bomba y asegurar el buen funcionamiento, le recomendamos efectúe una limpieza y un mantenimiento periódicos. La bomba permite un mantenimiento rápido y fácil. Todas las operaciones necesarias pueden realizarse sin problema alguno.

Véase “Desmontaje / Montaje”.



Intervalos de mantenimiento:

- Primeramente cada día verifique el correcto funcionamiento de su bomba, y de ser necesario limpie la carcasa del filtro.
- Dado que la frecuencia de los trabajos de mantenimiento (limpieza completa) depende generalmente del grado de suciedad del agua, basta con repetirlos en función a las necesidades.

Si advierte que hay piezas defectuosas o desgastadas, éstas deben sustituirse. Véase "Piezas de recambio".



Invierno / Cuidado de la bomba

¡Proteger su bomba contra las heladas!

Sacar la bomba del estanque en otoño.

Limpia la bomba completamente según las instrucciones.

Poner el recipiente en un sitio protegido contra la helada.



Piezas de recambio

Para pedir sus piezas de recambio, rogamos indicar el tipo de bomba, la denominación y n° de art. detallados en la tabla que sigue a continuación (véase fig. 2 - 7).

N°	Denominación	Tipo de bomba	N.º-Art.
1	Cubierta de arriba	eco-N 850, eco-N 1200	104/004098
2	Cubierta de abajo	eco-N 2100 eco-N 850, eco-N 1200	104/004090
3	Agarrador	eco-N 850, eco-N 1200	104/004091
4	Rotor	eco-N 850	168/009071
5	Rotor	eco-N 1200	168/009145
6	Cubierta de admisión	eco-N 2100	168/009117
7	Distanz C0	eco-N 850, eco-N 1200	168/009150
9	Regulador	eco-N 2100	168/009146
10	Manguito de regulación	eco-N 850	104/003834
11	Accesorios	eco-N 850, eco-N 1200	104/004085
		eco-N 2100	104/004070
		eco-N 1200, eco-N 2100	104/004107
		eco-N 850, eco-N 1200	104/004112
		eco-N 2100	



CONDICIONES DE GARANTIA

Esta bomba está garantizada por un periodo de **24 meses** a partir de la fecha de entrega. Como acreditación servirá el recibo de compra. Durante el periodo de garantía podremos elegir entre restituir o reparar gratuitamente las piezas defectuosas por defectos de fabricación o de material.

La garantía no cubre los daños ocasionados por las siguientes causas: uso incorrecto, errores de montaje, incrustaciones calcáreas, mantenimiento deficiente, acciones de heladas, desgaste normal o intentos incorrectos de reparación. La garantía desaparece si se realiza algún cambio en la bomba, como por ejemplo, cortar el cable de conexión a la red o la clavija de alimentación.

No respondemos de los daños secundarios derivados de posibles averías de la bomba o de su uso incorrecto.

En caso de que quieran utilizar el derecho de garantía deberán enviarnos, a porte pagado, la bomba junto con el justificante de compra mediante el distribuidor al que haya comprado el aparato.



Smaltimento

Smaltimento di strumenti elettrici attraverso utenti di nuclei privati nell'UE

Il prodotto non può essere smaltito con i rifiuti comuni, deve aver luogo una raccolta differenziata. È Sua responsabilità che il prodotto venga consegnato in un luogo dove possa essere smaltito e/o riciclato nel rispetto dell'ambiente. Ulteriori informazioni sull'ubicazione dei luoghi di raccolta comunali sono disponibili presso le autorità locali.



Le persone che non conoscono il manuale operativo non devono usare la pompa!



Destinazione d'uso: Pompa centrifuga per motore ad immersione, motore completo colato in resina epossidica.

Le pompe sono concepite per l'impiego in acqua, come ad es.: stagni di giardini, stagni per pesci, fontane a zampillo, fontane per terrazze, fontane a zampillo da camera, per il funzionamento di impianti filtro, ruscelli ecc., nonché per l'aerazione e circolazione d'acqua.

Non ne è ammesso l'utilizzo in vasche balneabili!

Le specifiche tecniche sono indicate sulla targhetta di omologazione.



Misure di sicurezza

Attenzione! L'utilizzo in stagni da giardino e la relativa zona di protezione è ammesso soltanto se l'installazione è conforme alle norme vigenti. Si prega di rivolgersi ad un elettrotecnico.

- Prima dell'utilizzo: Controllare che la conduttura di collegamento alla rete ed il connettore non siano danneggiati.

- Tensione di rete e tipo di corrente devono coincidere con i dati della targhetta di omologazione.

- **La pompa può essere collegata ad una presa con contatto di protezione soltanto tramite un interruttore di sicurezza per correnti di guasto (interruttore FI, 30mA).**

- Applicare la presa di collegamento nella zona protetta dall'acqua e ad almeno 2 m dal bordo dello stagno (**vedere Fig. 1**).

- Proteggere costantemente la spina di rete dall'umidità.

- **Prima di eseguire qualsiasi lavoro sulla pompa, la fontana o lo stagno staccare la spina dalla presa di rete. La pompa non deve essere fatta funzionare se vi sono persone in acqua (Staccare la pompa dalla rete elettrica!).**

- **Importante!** Se la conduttura di collegamento alla rete o la custodia motore sono danneggiate, la pompa è inutilizzabile. La riparazione è impossibile in quanto la conduttura di collegamento è saldamente collegata a tenuta nella custodia motore.

- Non appendere o trasportare mai la pompa per la conduttura di collegamento alla rete.

- **Far funzionare la pompa soltanto in acqua!**



Messa in funzione (vedere Fig. 1)

Importante! La pompa non deve funzionare „a secco“. In questo caso non è infatti possibile escludere danni all'apparecchio.

- Immergere completamente la pompa nello stagno. In questo caso l'acqua penetra nel corpo della pompa.

- Per il funzionamento sommerso è necessario un livello dell'acqua di circa 12 cm, in modo che la pompa non aspiri aria.

- La temperatura dell'acqua non deve superare i 35°C.

- **La pompa deve essere protetta dal gelo.**

- La pompa può essere accesa inserendo la spina nella presa di rete.

- Per impedire alla pompa di sporcarsi inutilmente, posizionarla nello stagno in maniera salda ed orizzontale sopra ai depositi di fango (lastra in pietra)!

- E' possibile collegare gli accessori ai raccordi filettati della pompa.

- Nell'esercizio con ugelli per fontane a zampillo la pompa deve essere installata in maniera salda ed orizzontale (lastra in pietra).

- **E' possibile impostare la portata della pompa girando (+/-) il regolatore (9)!**

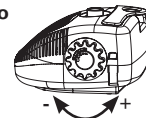

Smontaggio / montaggio eco-N 850

(vedere Fig. 2, 3, 6 + 7)

1. Rispettare la misure di sicurezza.

Staccare la pompa dalla rete elettrica!

2. Premere verso l'interno le due linguette sul retro della pompa e quindi spingere verso l'alto e togliere il guscio superiore (1).

3. Estrarre la pompa completa (8) dal guscio inferiore (2).

4. Ruotare il coperchio d'ingresso (4) in senso antiorario di circa 20°.

5. Togliere il coperchio d'ingresso (4) dalla pompa (8).

6. Togliere il rotore acc. (6) dalla pompa (8). L'asse (4.2) del rotore (6) si inserisce nella pompa (8) e nel coperchio d'ingresso (4) in due cuscinetti di gomma (4.3).



7. Il rotore acc. (6) ruota intorno all'asse (4.2).
 8. Pulire tutte le parti solo con acqua pulita, in modo che possano essere spostate facilmente. Non utilizzare oggetti affilati.
 9. Per montare la pompa, attenersi alla seguente procedura:
 - 9.1. Inserire il rotore acc. (6) nella pompa (8). Verificare il corretto posizionamento dei cuscinetti di gomma (4.3) all'interno della pompa (8) e nel coperchio d'ingresso (4).
 - 9.2. Inserire il coperchio d'ingresso (4) ruotato nella pompa (8) e ruotare in senso orario fino all'arresto.
 - 9.3. Mettere la pompa (8) nel guscio inferiore (2).
 - 9.4. Appoggiare il guscio superiore (1) sul gancio anteriore del guscio inferiore (2) e farlo scattare in posizione nelle linguette posteriori.
- Per un esercizio ineccepibile ripetere questa procedura a seconda del grado di sporco e della durata in esercizio.



Smontaggio / montaggio di eco-N 1200, eco-N 2100 (vedere Fig. 2 - 5)

1. Rispettare la misure di sicurezza.
Staccare la pompa dalla rete elettrica!
 2. Premere verso l'interno le due linguette sul retro della pompa e quindi spingere verso l'alto e togliere il guscio superiore (1).
 3. Estrarre la pompa completa (8) dal guscio inferiore (2).
 4. Girare il coperchio di entrata (6) in senso orario ed estrarlo dalla pompa (8).
 5. Nel coperchio d'entrata (6) o sull'asse (5.3) sono inseriti il supporto cuscinetto anteriore (5.5) ed un cuscinetto reggispira (5.4)!
 6. Estrarre il rotore (5) dalla pompa (8).
 7. Il rotore completo (5) può essere ruotato sull'asse (5.3).
 8. Anche la ruota a palette (5.2) ed il magnete (5.1) possono essere girati uno contro l'altro di un determinato grado.
 9. Estrarre cautamente l'asse (5.3) dalla pompa (8).
 10. Per spingere fuori il supporto cuscinetto posteriore (5.5) con il cuscinetto reggispira (5.4) usare una spina.
 11. Inserire tale spina nel forellino sul lato posteriore della pompa (8) in modo da spingere fuori il supporto cuscinetto posteriore (5.5) con cuscinetto reggispira (5.4).
 12. Si raccomanda di pulire tutte le parti soltanto con acqua pulita, in modo che si possano muovere facilmente. Non usare utensili taglienti.
 13. Montare la pompa come segue:
 - 13.1. Inserire il supporto cuscinetto posteriore (5.5) con cuscinetto reggispira (5.4) sull'asse (5.3) e spingerlo nella pompa (8).
 - 13.2. Inserire il rotore (5) sull'asse (5.3).
 - 13.3. Inserire il supporto cuscinetto anteriore (5.5) con cuscinetto reggispira (5.4) sull'asse (5.3).
 - 13.4. Spingere il coperchio d'entrata (6) girato nella pompa (8) e ruotarlo in senso antiorario fino all'arresto.
 - 13.5. Mettere la pompa (8) nel guscio inferiore (2).
 - 13.6. Appoggiare il guscio superiore (1) sul gancio anteriore del guscio inferiore (2) e farlo scattare in posizione nelle linguette posteriori.
- Per un esercizio ineccepibile ripetere questa procedura a seconda del grado di sporco e della durata in esercizio.



Manutenzione

Per allungare notevolmente la vita di servizio della pompa ed assicurarne il perfetto funzionamento, raccomandiamo una manutenzione e pulizia regolari. Con pochi e semplici gesti ogni utente può comunque eseguire senza problemi tutti i lavori di manutenzione.

Vedere Smontaggio / montaggio.

Intervalli di manutenzione:

- All'inizio controllare ogni giorno il corretto funzionamento della pompa ed eventualmente pulire la custodia filtro.
- Gli intervalli temporali richiesti per i lavori di manutenzione (pulizia completa) fanno riferimento in gran parte al grado di sporco dell'acqua dello stagno. Scegliere gli intervalli temporali in maniera conforme.

Qualora durante la manutenzione si rilevino tracce di guasti o usura, sostituire i rispettivi pezzi.

Vedere Ordine di ricambi.



Manutenzione invernale

Proteggere la pompa dal gelo!

In autunno estrarre la pompa dallo stagno del giardino.

Pulire completamente la pompa come indicato dal manuale.

Durante l'inverno conservare la pompa in un ambiente protetto da gelate.



Ordine di ricambi

Per l'ordine si prega di specificare la designazione, il modello di pompa ed il relativo numero di serie come indicati nella seguente tabella (**vedere anche Fig. 2 - 7**).

Pos.	Designazione	Modello di pompa	Cod.-art.
1	Guscio superiore	eco-N 850, eco-N 1200 eco-N 2100	104/004098
2	Gusci inferiori	eco-N 850, eco-N 1200 eco-N 2100	104/004090
3	Impugnatura	eco-N 850, eco-N 1200 eco-N 2100	104/004091
4	Rotore	eco-N 850	168/009071
5	Rotore	eco-N 1200	168/009145
		eco-N 2100	168/009117
6	Coperchio d'entrata	eco-N 850, eco-N 1200 eco-N 2100	168/009150 168/009146
7	Distanz CO	eco-N 850	104/003834
9	Regolatore	eco-N 850, eco-N 1200 eco-N 2100	104/004085
10	Bussola di regolazione	eco-N 850	104/004070
		eco-N 1200, eco-N 2100	104/004107
11	Accessori	eco-N 850, eco-N 1200 eco-N 2100	104/004112



CONDIZIONI DI GARANZI

La pompa è provvista di garanzia della durata di **24 mesi**, a partire dalla data di consegna attestata dalla fattura d'acquisto. Eventuali danni imputabili a difetti di materiale e di lavorazione verranno da noi riparati a titolo gratuito durante il periodo di validità della garanzia. A nostra discrezione, potremmo in alternativa provvedere alla sostituzione delle parti danneggiate.

I danni dovuti a errori di montaggio e di funzionamento, depositi di calcare, manutenzione insufficiente, effetti del gelo, normale usura o tentativi di riparazione non autorizzati non rientrano nelle condizioni di garanzia. In caso di modifiche apportate alla pompa, ad esempio distacco del cavo di allacciamento alla oppure della presa di rete, viene a decadere il diritto di avvalersi della garanzia.

La ditta produttrice declina ogni responsabilità in merito a danni consequenziali dovuti alla rottura della pompa o ad una sua messa in funzione non appropriata.

Per operazioni in garanzia, è necessario inviare la pompa insieme alla prova d'acquisto attraverso il rivenditore presso cui è stato effettuato l'acquisto. Le spese sono a nostro carico.



Eliminación

Eliminación de aparatos eléctricos por parte de usuarios de casas privadas dentro de la UE

El producto no debe de ser eliminado junto con la basura en general, sino debe ser juntado por separado. Es de su responsabilidad entregar el aparato en el lugar correspondiente para su eliminación y su reciclado, y con ello contribuir con el medio ambiente. Mayores informaciones acerca de los lugares de recolección se pueden obtener en las autoridades de su distrito.

Pessoas que não estão familiarizadas com as instruções de uso não devem utilizar a bomba!



Finalidade: Bomba centrífuga submersível, motor completamente selado com resinas epoxy.

As bombas destinam-se a uma utilização na água, como, por exemplo: Em lagos de jardim, lagoas, chafarizes de repuxo, chafarizes de terraço, chafarizes de repuxo para o interior. Para operação de instalações de filtragem e de cursos de ribeiro etc., assim como para ventilar e fazer circular a água.

Não é permitido usar a bomba em piscinas!

Os dados técnicos constam da placa de identificação.



Medidas de segurança

- **Atenção!** A utilização em lagos de jardim e na zona de protecção destes é somente autorizada quando a instalação estiver em conformidade com as normas e regulamentos em vigor. Por favor dirija-se a um técnico electricista.
- Antes de usar: Controle o cabo e a ficha de alimentação por danificação.
- A tensão de alimentação e o tipo de corrente devem estar de acordo com as indicações na placa de identificação.
- **A bomba só deve ser ligada através de um disjuntor de protecção contra correntes de falha (interruptor diferencial, 30 mA) a uma tomada de ligação à terra isolada correctamente instalada.**
- Instalar a tomada de alimentação na zona protegida da água e, como mínimo, 2 m afastada da margem do lago (**ver fig. 1**).
- Manter a ficha de alimentação sempre protegida da humidade.
- **Antes de iniciar quaisquer trabalhos na bomba, no chafariz ou no lago tirar a ficha de alimentação da tomada. A bomba não deve ser operada quando estiverem pessoas na água (desligar a bomba da rede de alimentação eléctrica)!**
- **Importante!** A bomba deve ser descartada quando o cabo de alimentação ou a carcaça do motor estiverem danificados. Não é possível reparar a bomba porque o cabo de alimentação está acoplado de forma fixa à carcaça do motor.
- Nunca pendurar a bomba pelo cabo de alimentação ou transportar a bomba pendurada deste.
- **Operar a bomba somente na água!**



Colocação em serviço (ver página 1)

Importante! A bomba não deve funcionar "em seco". Danos materiais no aparelho então não podem ser excluídos.

- Mergulhe a bomba totalmente no seu lago. Ao fazer isso entra água no corpo da bomba.
- A operação debaixo da água requer um nível de água de aprox. 12 cm, caso contrário a bomba pode aspirar ar.
- A temperatura da água não deve exceder 35° C.
- **A bomba deve ser protegida de geadas.**
- A bomba é ligada inserindo a ficha de alimentação na tomada.
- Para evitar sujidade desnecessária, instale a bomba acima dos sedimentos de lama, em posição firme e horizontal (placa de rocha), no seu lago!
- Nos orifícios roscados da bomba pode ligar acessórios à bomba.
- Durante a operação com bocais de repuxo a bomba deve pousar de forma firme e na horizontal (placa de rocha).
- **Mediante actuação (+/-) no regulador (9) consegue ajustar o débito da bomba!**

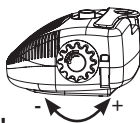

Desmontagem / Montagem eco-N 850 (ver fig. 2 - 5)

1. Observar as medidas de segurança.
Desligar a bomba da rede de alimentação eléctrica!
2. Prima as duas patilhas na parte traseira da bomba para dentro, puxe o painel superior (1) para cima e remova-o.
3. Tire a bomba completa (8) da carcaça inferior (2).
4. Desenrosque a tampa (4) a 20° no sentido contrário aos ponteiros de um relógio.
5. Remova a tampa (4) da bomba (8).
6. Remova o motor (6) da bomba (8). O eixo (4.2) do motor está apoiado em dois suportes de borracha (4.3) na bomba (8) e na tampa (4).



7. O motor (6) pode ser fabricado de modo a rodar no eixo (4.2).
 8. Limpe todas as peças com água limpa, de maneira a que estas se movam com facilidade. Não utilizar instrumentos com arestas afiadas.
 9. Volte a montar a bomba, tal como se explica a seguir:
 - 9.1. Coloque o motor (6) na bomba (8). Certifique-se que os suportes de borracha (4.3) estão correctamente colocados na bomba (8) e na tampa (4).
 - 9.2. Coloque a tampa (4) na bomba e rosque-a até ao limite, no sentido dos ponteiros de um relógio.
 - 9.3. Coloque a bomba (8) na carcaça inferior (2).
 - 9.4. Apontar o painel superior (1) no gancho dianteiro do painel inferior (2) e deixá-lo engatar nas patilhas traseiras.
- Para assegurar um funcionamento correcto, sem contratempos, repita este procedimento em função do grau de sujidade e das horas de operação.



Desmontagem / Montagem eco-N 1200, eco-N 2100 (ver fig. 2, 3, 6 + 7)

1. Observar as medidas de segurança.
Desligar a bomba da rede de alimentação eléctrica!
 2. Prima as duas patilhas na parte traseira da bomba para dentro, puxe o painel superior (1) para cima e remova-o.
 3. Tire a bomba completa (8) da carcaça inferior (2).
 4. Gire a tampa da entrada (6) em sentido dos ponteiros do relógio e puxe-a para fora da bomba (8).
 5. Na tampa de entrada (6) e no eixo (5.3) estão encaixados o suporte de mancal dianteiro (5.5) e uma anilha de rolamento axial (5.4)!
 6. Puxe o rotor (5) para fora da bomba (8).
 7. O rotor completo (5) deixa-se girar no eixo (5.3).
 8. Também a roda de palhetas (5.2) e o íman (5.1) podem ser girados até certo ângulo em relação entre eles.
 9. Puxe o eixo (5.3) com cuidado para fora da bomba (8).
 10. Use um pino para premir o suporte de mancal traseiro (5.5) juntamente com a anilha de rolamento axial (5.4) para fora.
 11. Introduza este pino no orifício pequeno na parte traseira da bomba (8) e empurre com ele o suporte de mancal traseiro (5.5) juntamente com a anilha de rolamento axial (5.4) para fora.
 12. Lave, por favor, todas as peças somente com água limpa, para que possam ser movidas sem esforço. Não recorra a objectos com bordos cortantes.
 13. Proceda da seguinte forma para montar a bomba:
 - 13.1. Encaixe o suporte de mancal traseiro (5.5) juntamente com a anilha de rolamento axial (5.4) no eixo (5.3) e empurre-os para dentro da bomba (8).
 - 13.2. Encaixe o rotor (5) no eixo (5.3).
 - 13.3. Encaixe o suporte de mancal dianteiro (5.5) juntamente com a anilha de rolamento axial (5.4) no eixo (5.3).
 - 13.4. Insira a tampa da entrada (6) em posição virada na bomba (8) e gire-a totalmente contra sentido dos ponteiros do relógio.
 - 13.5. Coloque a bomba (8) na carcaça inferior (2).
 - 13.6. Apontar o painel superior (1) no gancho dianteiro do painel inferior (2) e deixá-lo engatar nas patilhas traseiras.
- Para assegurar um funcionamento correcto, sem contratempos, repita este procedimento em função do grau de sujidade e das horas de operação.



Manutenção

No sentido de aumentar consideravelmente a vida útil da sua bomba, e para garantir um funcionamento correcto, aconselhamos proceder regularmente à manutenção e à limpeza da bomba. Qualquer pessoa é capaz de executar os trabalhos de manutenção de forma simples e rápida. **Ver Desmontagem/ Montagem**

Intervalos de manutenção:

- No início, controle diariamente o funcionamento correcto da sua bomba e limpe, se necessário, a carcaça do filtro.
- Os intervalos para os trabalhos de manutenção necessários (limpeza completa) dependem muito do grau de sujidade da água do lago. Escolha depois a periodicidade em função disso.

Se detectar defeitos ou desgaste durante a manutenção, substitua as respectivas peças.

Ver também: Encomenda de peças sobressalentes



Manutenção de Inverno

Proteja a sua bomba de geadas!

Retire a sua bomba no Outono do seu lago de jardim.

Limpe a bomba completa de acordo com as instruções.

Guarde a bomba durante o Inverno num local protegido contra geadas.



Encomenda de peças sobressalentes

Por favor indique na sua encomenda de peças sobressalentes a designação, o tipo e o nr. de referência da sua bomba, orientando-se para isso pelo quadro seguinte (**ver também fig. 2 - 7**).

Pos.	Designação	Tipo de bomba	Ref. Nr.
1	Carcaça superior	eco-N 850, eco-N 1200 eco-N 2100	104/004098
2	Carcaça inferior	eco-N 850, eco-N 1200 eco-N 2100	104/004090
3	Pega	eco-N 850, eco-N 1200 eco-N 2100	104/004091
4	Rotor	eco-N 850	168/009071
5	Rotor	eco-N 1200	168/009145
		eco-N 2100	168/009117
6	Tampa de entrada	eco-N 850, eco-N 1200 eco-N 2100	168/009150 168/009146
7	Distanz C0	eco-N 850	104/003834
9	Regulador	eco-N 850, eco-N 1200 eco-N 2100	104/004085
10	Casquilho regulador	eco-N 850	104/004070
		eco-N 1200, eco-N 2100	104/004107
11	Acessórios	eco-N 850, eco-N 1200 eco-N 2100	104/004112



CONDIÇÕES DE GARANTIA

Esta bomba é garantida por um período de **24 meses** a partir da data de compra. A factura será exigida como prova. Em caso de avarias resultantes de defeitos de material ou de fabrico dentro do período de garantia, ficará ao nosso encargo quer a reparação gratuita da peça, quer a sua substituição, ficando esta decisão ao nosso critério.

Quaisquer avarias resultantes de uma má instalação, de um manuseamento incorrecto, de acumulação de lodo, de cuidado insuficiente, da acção do gelo, do desgaste normal ou de tentativas de reparação impróprias por parte de terceiros, não são cobertas por esta garantia.

Esta garantia também não é válida caso hajam modificações na bomba, como por exemplo cortes nos cabos das ligações. Não nos responsabilizamos por quaisquer danos ou consequências resultantes da avaria da bomba ou da sua utilização imprópria.

Quando desejar fazer uso da garantia, remeta-nos através do nosso distribuidor, a bomba, com os respectivos portes pagos, juntamente com o recibo comprovativo da compra.



Eliminação de resíduos

Eliminação de resíduos dos aparelhos elétricos domésticos na União Europeia

O produto não pode ser eliminado junto aos resíduos ordinários.

Ele deve ser levado separadamente a um recolhimento especial.

Você tem que levar o aparelho ao recolhimento. Assim ele pode ser reciclado, contribuindo na proteção do meio-ambiente. Os serviços municipalizados podem fornecer mais informações sobre os lugares de recolhimento.

H

Azok a személyek, akik nem ismerik jól a használati útmutatót, nem használhatják a pumpát!



Rendeltetési cél: Merülőmotor-szivattyú, motor kompletten epoxigyantába öntve.

A pumpák rendeltetése vízben történő működtetés; például: kerti tavak, szökőkutak, terasz kutak, szobai szökőkutak, valamint szűrőberendezések, vízfolyások (patakok) stb. működtetése, illetve víz levegőztetése és keringtetése.

Alkalmazása úszómedencéknél (ill. úszómedencékben) nem megengedhető!

A műszaki adatokat kérjük az adott berendezésen található műszaki adatlapon keresse.



Biztonsági előírások

- **Figyelem!** Csak akkor használható kerti tavakban és azok védterületén, ha a szerelés megfelel a hatályos előírásoknak. Kérjen tanácsot egy elektromos szakembertől.

- Használat előtt: ellenőrizze a csatlakozó kábel és a dugó sértetlenségét.

- A hálózat feszültségének meg kell egyeznie a típustáblán feltüntetett értékkel.

- **A szivattyút csak hibaáram relével (FI relé, 30 mA) védett, szabályosan felszerelt dugaszoló aljzathoz szabad csatlakoztatni.**

- A csatlakozó aljzatot víztől védetten, a tó szélétől legalább 2 m távolságra helyezze el (**lásd az 1. ábrát**).

- Védje a nedvességtől a hálózati csatlakozót.

- **A szivattyún, a kútban vagy a tóban végzendő minden munka előtt húzza ki a hálózati csatlakozót. A szivattyút nem szabad használni, ha a vízben ember tartózkodik (Válassza le a hálózatról a szivattyút)!**

- **Fontos!** Ha a kábel vagy a motor háza megsérül, a szivattyú használhatatlan, selejtezni kell. Javítása nem lehetséges, mert a kábel be lett öntve a motor házába.

- Sose akassa fel a szivattyút a hálózati kábelére és ne vigye annál fogva.

- **Csak vízben üzemeltesse a szivattyút!**



Üzembevétele (lásd . ábra 1)

Fontos! a pumpa nem futhat „szárazon“. Ilyenkor nem zárhatók ki a berendezésben keletkezett károk.

- Merítse a pumpát teljesen a vízbe. Ekkor a víz behatol a pumpatestbe.

- Vízalatti üzemeltetés esetében a minimális vízmélységnek legalább 12 cm-nek kell lennie ahhoz, hogy a berendezés ne szívjon levegőt.

- A vízhőmérséklet ne haladja meg a 35° C-t.

- **A pumpát védeni kell fagy ellen.**

- A pumpát a hálózati dugó hálózati csatlakozóba való bedugásával kapcsolhatja be.

- A szükségtelen szennyeződések elkerülése végett a pumpát mindig az iszaplerakódás rétege felett, vízszintesen (kölap) helyezze el!

- A pumpa csavaros csatlakozóira különféle tartozékokat kapcsolhat.

- Szökőkutak működtetése esetén a pumpának stabilan és vízszintesen kell állnia (kölap).

- **A szivattyú szállítási teljesítményét a szabályzó (9) forgatásával (+/-) állíthatja be.**

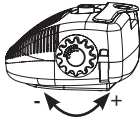



Szét- / összeszerelés eco-N 850 (lásd 2 - 5 ábrákat)

1. Biztonsági előírások betartása! **A pumpa áramtalanítása!**
 2. A szivattyú hátulján levő két fület nyomja befelé és felfelé tolvá vegye le a felső házfelet (1).
 3. A teljes szivattyút (8) vegye ki az alsó házfélből (2).
 4. Csavarja el a beömlőfedelelet (4) az óramutató járásával ellentétes irányba mintegy 20 fokkal.
 5. Húzza ki a beömlőfedelelet (4) a pumpából (8).
 6. Húzza ki a rotort (6) a pumpából (8).
A rotor (6) tengelye (4.2) a pumpában (8) és a beömlőfedélben (4) két gumicsapágy (4.3) közt található.
 7. A rotor (6) a tengelyen (4.2) elforgatható.
 8. Kérjük a berendezés minden részét csak tiszta vízzel tisztítsa, úgy hogy ezek könnyen mozogjanak.
A tisztítás során kérjük kerülje az éles szélű tárgyak használatát.
A pumpát a következőképpen szerelheti össze:
 - 9.1. Helyezze a rotort (6) a pumpába (8).
Kérjük ügyeljen a gumicsapágyak (4.3) megfelelő helyzetére a pumpában (8) és a beömlőfedélben (4).
 - 9.2. A beömlőfedelelet (4) a pumpába (8) helyezni és az óramutató járásával megegyező irányba ütközésig csavarni.
 - 9.3. A szivattyút (8) állítsa az alsó házfélbe (2).
 - 9.4. Akassza be a felső házfél (1) első horgait az alsó házfélbe (2) és pattintsa be az alsó házfél fület.
- A kifogástalan működés érdekében ismételje meg ezt a folyamatot a berendezés szennyeződésétől illetve élettartamától függően.



Szét- / összeszerelés eco-N 1200, eco-N 2100 (lásd 2, 3, 6 + 7 ábrákat)

1. Biztonsági előírások betartása! **A pumpa áramtalanítása!**
2. Akassza be a felső házfél (1) első horgait az alsó házfélbe (2) és pattintsa be az alsó házfél fület.
3. A teljes szivattyút (8) vegye ki az alsó házfélből (2).
4. Az óramutató járásával megegyező irányba forgatva húzza ki a szivattyúból (8) a befolyó fedelet (6).
5. A beömlőfedelen (6) illetve a tengelyen (5.3) elől csapágytartó (5.5) és egy tengelyirányú csapágylemez (5.4) található!
6. Húzza ki a rotort (5) a pumpából (8).
7. A komplett (5) forgórész elforgatható a (5.3) tengelyen.
8. Egymáshoz képest a (5.2) lapátkerék és a (5.1) mágnes is elforgatható meghatározott szöggel.
9. Óvatosan húzza ki a tengelyt (5.3) a pumpából (8).
10. A hátsó csapágytartó (5.5) és a tengelyirányú csapágylemez (5.4) kinyomásához használjon egy szöveget.
11. Ezt a szöveget helyezze a pumpa (8) hátsó felén található kis lyukba és nyomja ki vele a hátsó csapágytartót (5.5) és a tengelyirányú csapágylemezt (5.4).
12. Kérjük a berendezés minden részét csak tiszta vízzel tisztítsa, úgy hogy ezek könnyen mozogjanak. A tisztítás során kérjük kerülje az éles szélű tárgyak használatát.
13. A pumpát következőképpen szerelheti össze:
- 13.1. Helyezze a hátsó csapágytartót (5.5) és a tengelyirányú csapágylemezt (5.4) a tengelyre (5.3) és nyomja azt a pumpába (8).
- 13.2. Helyezze a rotort (5) a tengelyre (5.3).
- 13.3. Helyezze az előlcső csapágytartót (5.5) és a tengelyirányú csapágylemezt (5.4) a tengelyre (5.3).
- 13.4. Megfordítva tolja vissza a befolyó fedelet (6) a szivattyúba (8) és forgassa ütközésig az óramutató járásával ellentétes irányba.
- 13.5. A szivattyút (8) állítsa az alsó házfélbe (2).
- 13.6. Akassza be a felső házfél (1) első horgait az alsó házfélbe (2) és pattintsa be az alsó házfél fület.

A kifogástalan működés érdekében ismételje meg ezt a folyamatot a berendezés szennyeződésétől illetve élettartamától függően.



Karbantartása

Ahhoz, hogy az on által vásárolt pumpa élettartamát jelentősen meghosszabbíthassa, valamint tökéletes működését biztosíthassa, a berendezés rendszeres karbantartása és tisztítása szükséges. A karbantartási munkák mindössze néhány kézmozdulattal elvégezhetők; **lásd a szét-/összeszerelésről fentiekben írtakat.**



Karbantartási intervallum:

- Eleinte naponta ellenőrizze szivattyújának rendeltetésszerű működését és szükség szerint tisztítsa ki a szűrőházat.
- A karbantartási intervallum (teljes tisztítás) nagyban a víz szennyeződésétől függ. Ennek megfelelően válassza a karbantartási munkák időpontját.

Amennyiben hibás, kopott alkatrészeket fedezne fel a karbantartás során, azokat cserélje le a megfelelő alkatrészekkel.

Lásd alkatrész megrendelés.



Tél - Karbantartás

Óvja berendezését a fagytól!

Ősszel a pumpát távolítsa el kertjéből és a leírásnak megfelelően tisztítsa meg.

A tartályt fagymentes helységbe helyezze el!



Alkatrész-megrendelés

Megrendelés esetén kérjük a következő táblázat alapján adja meg a kívánt alkatrész elnevezését, pumpatípust és cikkszámot (**lásd 2 - 7. ábrát is**).

Poz.	Elnevezés	Pumpatípus	Cikkszám
1	Felső csapágycsészé	eco-N 850, eco-N 1200 eco-N 2100	104/004098
2	Alsó csapágycsészé	eco-N 850, eco-N 1200 eco-N 2100	104/004090
3	Fogantyú	eco-N 850, eco-N 1200 eco-N 2100	104/004091
4	Forgórész	eco-N 850	168/009071
5	Forgórész	eco-N 1200 eco-N 2100	168/009145 168/009117
6	Befolyó fedél	eco-N 850, eco-N 1200 eco-N 2100	168/009150 168/009146
7	Distanz C0	eco-N 850	104/003834
9	Szabályzó	eco-N 850, eco-N 1200 eco-N 2100	104/004085
10	Szabályzó hüvely	eco-N 850	104/004070
		eco-N 1200, eco-N 2100	104/004107
11	Tartozék	eco-N 850, eco-N 1200 eco-N 2100	104/004112



GARANCIA-FELTÉTELEK

Az Ön által vásárolt pumpára **24 hónapos** garanciát biztosítunk, a szállítást napjától kezdődően. Ennek igazolása a számla alapján történik. Az anyag, vagy összeszerelési-, megmunkálási hibákból fakadó károkat a 60 hónapos garanciaidőn belül díjmentesen térítjük; döntésünktől függően a hibás alkatrész szerelésével, vagy újjal történő lecserélésével.

Azoknak a károknak a megtérítése nem garanciális, amelyek a szakszerűtlen beépítés, kezelés, nem megfelelő karbantartás (vízkőlerakódás), fagy, illetve a berendezés üzemszerű kopása vagy szakszerűtlen szerelési munkálatok következtében keletkeznek. A pumpa bármilyen átalakítása, megváltoztatása esetén - például a hálózati csatlakozóvezeték levágása - a garancia nem érvényes.

A pumpa szakszerűtlen működtetéséből fakadó egyéb károkért nem felelünk.

Garanciális esetben a hibás pumpát kérjük, küldje el címünkre (költségmentesen), a számlával igazolva azt a szakkereskedést, ahol a pumpát előzőleg vásárolta.



A gyártmányú készülékek megsemmisítése

A magánháztartásokban használt elektromos készülékek megsemmisítése az EU területén

A készüléket nem szabad az egyéb hulladékokkal együtt kidobni, hanem elkülönítetten kell kezelni. Az Ön felelőssége, hogy a készüléket olyan helyen adja le, ahol a megsemmisítése ill. újrahasznosíthatósága biztosítva van. Az Ön közelében lévő megfelelő gyűjtőhelyekről a helyi hatóságoktól kaphat felvilágosítást.

Osoby, które nie zaznajomiły się z niniejszą instrukcją, nie mogą używać pompy!



Przeznaczenie: Pompa wirnikowa z silnikiem nurnikowym. Silnik został w całości zalany żywicą epoksydową.

Ten rodzaj pomp jest przeznaczony do wykorzystywania w wodzie np.: w oczkach ogrodowych, stawach rybnych, fontannach, fontannach tarasowych i pokojowych, w urządzeniach filtrujących, w potokach itd., jak również do napowietrzania i przepompowywania wody.

Zabrania się wykorzystywania pompy w basenach!

Dane techniczne należy odczytać z tabliczki znamionowej.



Środki bezpieczeństwa

- **Uwaga!** Zastosowanie w oczkach ogrodowych jest dopuszczalne pod warunkiem, że instalacja spełnia wymagania obowiązujących przepisów. Prosimy o zwrócenie się w tym celu do wyspecjalizowanego elektryka.
- Przed użyciem: należy sprawdzić połączenie sieciowe i wtyk pod względem uszkodzeń.
- Napięcie sieciowe i rodzaj prądu muszą być zgodne z danymi na tabliczce znamionowej.
- **Pompa może być podłączona do właściwego kontaktu ochronnego jedynie poprzez wyłącznik różnicowo prądowy (łącznik FI, 30mA).**
- Gniazdo przyłączeniowe musi znajdować się w miejscu chronionym przed wodą oraz musi być oddalone od brzoju zbiornika wodnego o minimum 2 metry (patrz rysunek 1).
- Zawsze chronić wtyk przed wilgocią.
- **Przed wykonaniem jakiegokolwiek pracy przy pompie, fontannie lub oczku należy wyciągnąć wtyk z gniazda. Pompa nie może być użytkowana, gdy w wodzie znajdują się osoby (Bez względu na odłączenie napięcia od pompy)!**
- **Ważne!** W przypadku uszkodzenia przewodu zasilającego lub obudowy silnika pompa nie nadaje się do użycia. Naprawa jest niemożliwa, ponieważ przewód został na stałe zatopiony w obudowie.
- Nigdy nie zawieszaj pompy na przewodzie zasilającym lub nie transportować jej za przewód.
- **Pompę uruchamiać tylko w wodzie!**



Włączenie do ruchu (patrz rysunek 1)

Ważne! Pompa nie może pracować "na sucho". W takim przypadku nie wyklucza się uszkodzeń urządzenia.

- Zanurzyć całą pompę w zbiorniku. Podczas tego procesu woda wlewa się do wnętrza urządzenia.
- Wykorzystywanie pompy pod wodą wymaga minimalnego poziomu wody około 12 cm, w przeciwnym wypadku będzie ona zasysała powietrze.
- Nie przekraczać temperatury wody 35° C.
- **Istnieje możliwość włączenia pompy poprzez włożenie wtyku do gniazda.**
- Pompa musi być chroniona przed mrozem.
- Aby uniknąć niepotrzebnego zabrudzenia, należy solidnie (płyta kamienna) ustawić pompę w pozycji poziomej nad poziomem mułu w zbiorniku.
- Do przyłączy gwintowanych pompy można podłączyć dodatkowe wyposażenia.
- W przypadku fontann pompa musi być solidnie ustawiona (płyta kamienna) w pozycji poziomej.
- **Ilość tłoczoną przez pompę można ustawić przez obracanie (+/-) regulatora (9)!**

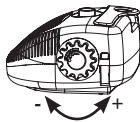

Demontaż / montaż eco-N 850 (patrz ryc. 2 - 5)

1. Zachować środki bezpieczeństwa.
- Wyłączyć pompę z sieci elektrycznej!**
2. Nacisnąć dwie kłapki z tyłu pompy do środka, przesunąć skorupę górną (1) do góry i zdjąć ją.
3. Kompletną pompę (8) wyjąć z osłony dolnej (2).
4. Obrócić pokrywę otworu wlotowego (4) przeciwnie do kierunku ruchu wskazówek zegara o ok. 20°.
5. Wyciągnąć pokrywę otworu wlotowego (4) z pompy (8).
6. Wyciągnąć kompletny wirnik (6) z pompy (8). Oś wirnika (6) osadzona (4.2) jest w pompie (8) i w pokrywie otworu wlotowego (4) w dwóch łożyskach gumowych (4.3).
7. Kompletny wirnik (6) daje się obracać (4.2) na osi.
8. Oczyszczyć wszystkie części tylko czystą wodą tak, żeby dały się łatwo poruszać. Nie używać żadnych przedmiotów o ostrych krawędziach.
9. Zmontować pompę można następująco:
 - 9.1. Kompletny wirnik (6) wsunąć do pompy (8). Proszę zwrócić uwagę na prawidłowe osadzenie łożysk gumowych (4.3) w pompie (8) i w pokrywie otworu wlotowego (4).
 - 9.2. Pokrywę otworu wlotowego (4) wsunąć przekręconą do pompy (8) i obrócić przeciwnie do kierunku ruchu wskazówek zegara do oporu.
 - 9.3. Pompę (8) wstawić w dolną osłonę (2).
 - 9.4. Skorupę górną (1) osadzić w przednim zaczepie skorupy dolnej (2) i zatrzasać w tylnych kłapkach.

Dla nienagannej eksploatacji powtarzać ten proces w zależności od zanieczyszczenia i czasu użytkowania.



Demontaż / montaż eco-N 1200, eco-N 2100 (patrz ryc. 2, 3, 6 + 7)

1. Zachować środki bezpieczeństwa.
- Wyłączyć pompę z sieci elektrycznej!**
2. Nacisnąć dwie kłapki z tyłu pompy do środka, przesunąć skorupę górną (1) do góry i zdjąć ją.
3. Kompletną pompę (8) wyjąć z osłony dolnej (2).
4. Obrócić pokrywę wlotu (6) w kierunku zgodnym z ruchem wskazówek zegara i ściągnąć ją z pompy (8).
5. W pokrywie wlotu (6) lub na osi (5.3) umieszczona jest der przednia podpora łożyska (5.5) oraz osiowa podkładka łożyska (5.4)!
6. Wyciągnąć wirnik (5) z pompy (8).
7. Kompletny wirnik (5) można obracać na osi (5.3).
8. Wirnik skrzydełkowy (5.2) i magnes (5.1) można również obracać o określony kąt wobec siebie.
9. Ostrożnie wyciągnąć oś (5.3) z pompy (8).
10. Aby wypchnąć podporę łożyska z tyłu (5.5) z osiową podkładką łożyska (5.4) należy wykorzystać sztyft.
11. Ten sztyft należy wetknąć do małego otworu od tyłu pompy (8) i wypchnąć nim podporę łożyska z tyłu (5.5) z osiową podkładką łożyska (5.4).
12. Części należy czyścić tylko czystą wodą, aby pozwalały się lekko poruszać. Nie używać żadnych przedmiotów o ostrych krawędziach.
13. Pompę należy montować zgodnie z poniższym opisem:
 - 13.1. Wetknąć tylną podporę łożyska (5.5) z osiową podkładką łożyska (5.4) na oś (5.3) i wsunąć je do pompy (8).
 - 13.2. Założyć wirnik (5) na oś (5.3).
 - 13.3. Wetknąć przednią podporę łożyska (5.5) z osiową podkładką łożyska (5.4) na oś (5.3).
 - 13.4. Nasunąć skrconą pokrywę wlotu (6) na pompę (8) i obrócić ją w kierunku przeciwnym do ruchu wskazówek zegara do oporu.
 - 13.5. Pompę (8) wstawić w dolną osłonę (2).
 - 13.6. Skorupę górną (1) osadzić w przednim zaczepie skorupy dolnej (2) i zatrzasać w tylnych kłapkach.

Dla nienagannej eksploatacji powtarzać ten proces w zależności od zanieczyszczenia i czasu użytkowania.



Konserwacja

Aby wydłużyć żywotność pompy i zapewnić jej bezawaryjną eksploatację, zaleca się przeprowadzanie regularnych konserwacji oraz czyszczenia. Każdy użytkownik jest w stanie przeprowadzić prace konserwacji, które nie wymagają skomplikowanych czynności. ci. **Patrz demontaż/montaż.**



Частотliwość prac konserwacyjnych:

- На początku codziennie kontrolować prawidłowe funkcjonowanie pompy i w razie potrzeby czyścić obudowę filtra.
- Частотliwość koniecznych prac konserwacyjnych (kompletne czyszczenie) są bezpośrednio uzależnione od czystości wody w zbiorniku. W związku z powyższym należy samodzielnie ustalić odpowiednie odstępy czasowe.

Jeżeli podczas konserwacji zauważymy uszkodzone lub zużyte części, należy je wymienić. **Patrz zamawianie części zamiennych.**



Konserwacja na okres zimy

Należy chronić pompę przed mrozem!

Wyciągnąć pompę jesienią z oczka wodnego.

Całkowicie wyczyścić pompę zgodnie z instrukcją.

Pojemnik należy przechowywać w pomieszczeniu zabezpieczonym przed mrozem.



Zamawianie części zamiennych

Przy dokonywaniu zamówienia prosimy podać nazwę, typ pompy oraz numer artykułu z poniższej tabeli (**patrz rysunek 2 - 7**).

Pozycja	Nazwa	Typ pompy	Numer artykułu
1	Skorupa górna	eco-N 850, eco-N 1200 eco-N 2100	104/004098
2	Skorupa dolna	eco-N 850, eco-N 1200 eco-N 2100	104/004090
3	Uchwyt	eco-N 850, eco-N 1200 eco-N 2100	104/004091
4	Wirnik	eco-N 850	168/009071
5	Wirnik	eco-N 1200 eco-N 2100	168/009145 168/009117
6	Pokrywa wlotu	eco-N 850, eco-N 1200 eco-N 2100	168/009150 168/009146
7	Distans C0	eco-N 850	104/003834
9	Regulator	eco-N 850, eco-N 1200 eco-N 2100	104/004085
10	Tuleja regulacyjna	eco-N 850 eco-N 1200, eco-N 2100	104/004070 104/004107
11	Akcesoria	eco-N 850, eco-N 1200 eco-N 2100	104/004112



WARUNKI GWARANCJI

Niniejsza pompa jest objęta **24-miesięczną** gwarancją, która obowiązuje od dnia dostawy na podstawie dowodu zakupu. Szkody, wynikające z wad materiałowych lub produkcyjnych, usuwamy w okresie gwarancyjnym bezpłatnie lub wymieniamy uszkodzone elementy na nowe, według naszego uznania. Gwarancja nie obejmuje szkód, wynikających z błędów zamontowania lub obsługi, osadów kamienia, zaniedbania zabiegów pielęgnacyjnych, działania mrozu, normalnego zużycia lub nieprawidłowej naprawy. Dokonywanie jakichkolwiek modyfikacji pompy, a przykład obciążenie przewodu sieciowego lub wtyczki sieciowej, powoduje utratę roszczeń gwarancyjnych. Nie ponosimy odpowiedzialności za szkody następcze, spowodowane awarią urządzenia lub jego nieprawidłową eksploatacją. W przypadkach objętych gwarancją prosimy o przesłanie do nas urządzenia wraz z dowodem zakupu za pośrednictwem sprzedawcy, u którego nabyli Państwo urządzenie. Wysyłka jest bezpłatna.



Utylizacja

Utylizacja urządzeń elektrycznych przez użytkownika w gospodarstwach domowych UE

Produkt nie może być usunięty razem z innymi odpadkami, ale należy go dowieźć do oddzielnego składowiska. W państwa własnym interesie jest, aby urządzenie zostało w odpowiednim miejscu zutilizowane i ponownie wykorzystane, przyczyni się to do ochrony środowiska. Dalsze informacje o gminnych składowiskach otrzymają państwo w okręgowych urzędach.

Использование насоса без предварительного ознакомления с инструкцией по эксплуатации запрещено!



Центробежный насос с погружным электродвигателем, электродвигатель в закрытом литом корпусе из эпоксидной смолы.

Запрещено применение для плавательных бассейнов!

Технические данные указаны на табличке изготовителя.



Меры предосторожности

- **Внимание!** Использование в водоемах приусадебных участков и их защитной зоне допустимо лишь в случае соблюдения при установке действующих предписаний. Обратитесь к электрику.
- Перед использованием: Проверьте сетевой провод и вилку на предмет повреждений.
- Напряжение сети и род тока должны совпадать с указанными на табличке изготовителя.
- **Насос разрешается подключать только через автоматический 30-миллиамперный выключатель, действующий при появлении тока повреждения или тока утечки, к надлежащим образом установленной розетке с защитным контактом.**
- Розетка должна быть размещена в защищенном от воды месте и на расстоянии не менее 2 метров от края водоема (**см. рис. 1**).
- Постоянно защищайте сетевую вилку от влаги.
- **При проведении любого вида работ на насосе, фонтане или водоеме выньте сетевую вилку из розетки. Запрещается использовать насос, если в воде находятся люди (Отсоедините насос от электросети)!**
- **Важно!** При повреждении сетевого провода или корпуса электродвигателя насос является непригодным для дальнейшей эксплуатации. Ремонт невозможен, так как провод залит в корпусе электродвигателя.
- Никогда не подвешивайте и не носите насос за сетевой провод.
- **Эксплуатируйте насос только в воде!**



Ввод в эксплуатацию (см. рис. 1)

Важно! Не допускайте работы насоса «всухую». В этом случае не исключена поломка прибора.

- Погружайте насос в водоем полностью. При этом вода проникает в корпус насоса.
- Для эксплуатации под водой необходим уровень воды прилбл. 12 см, чтобы насос не засасывал воздух.
- Температура воды не должна превышать 35°C.
- **Оберегайте насос от воздействия мороза.**
- Для включения насоса всуньте сетевой штекер в розетку.
- Во избежание излишнего загрязнения разместите насос в водоеме поверх отложений ила, в горизонтальном положении (на каменной плите) и закрепите его!
- К резьбовым соединениям насоса Вы можете присоединить дополнительное оборудование.
- **Вы можете отрегулировать производительность насоса, вращая (+/-) ручку (9)!**

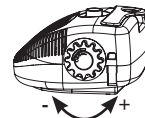

Разборка и сборка eco-N 850 (см. рис. 2 - 5)

1. Соблюдайте правила безопасности.
2. **Отделите насос от электросети!**
3. Вдавите вовнутрь обе накладки на задней стенке насоса а затем приподнимите и снимите верхнюю чашу (1).
4. Выньте весь насос (8) из нижней чаши (2).
5. Поверните входную крышку (4) против часовой стрелки приблизительно на 20°.
6. Выньте входную крышку (4) из насоса (8).
7. Выньте из насоса (8) ротор в сборе (6).
8. Ось (4.2) ротора (6) опирается в корпусе насоса (8) и во входной крышке (4) на два резиновых подшипника (4.3).
9. Ротор в сборе (6) можно вращать на оси (4.2).
10. Чтобы все детали сохранили хорошую подвижность, мойте их только чистой водой.

Не пользуйтесь острогрочными предметами.



9. Собрать насос можно следующим образом:
- 9.1. Вставьте ротор в сборе (6) в насос (8).
 - Убедитесь в том, что резиновые подшипники (4.3) заняли правильное положение в насосе (8) и во входной крышке (4).
 - 9.2. Вставьте входную крышку (4) в повернутом положении в насос (8) и поверните ее по часовой стрелке до упора.
 - 9.3. Поставьте насос (8) в нижнюю чашу (2).
 - 9.4. Насадите верхнюю чашу (1) на передний крючок нижней чаши (2) и зафиксируйте ее в задних накладках.

Для безупречной работы насоса повторяйте эту процедуру в зависимости от загрязненности воды и длительности пользования.



Разборка и сборка есо-N 1200, есо-N 2100 (см. рис. 2, 3, 6 + 7)

1. Соблюдайте правила безопасности.
- Отделите насос от электросети!**
2. Вдавите вовнутрь обе накладки на задней стенке насоса а затем приподнимите и снимите верхнюю чашу (1).
3. Выньте весь насос (8) из нижней чаши (2).
4. Поверните крышку ввода (6) по часовой стрелке и извлеките ее из насоса (8).
5. Во входной крышке (6) или на оси (5.3) находится передний держатель подшипника (5.5) и шайба упорного подшипника (5.4)!
6. Выньте ротор (5) из насоса (8).
7. Ротор в сборе (5) можно вращать на оси (5.3).
8. Крыльчатку (5.2) и магнит (5.1) также можно повернуть относительно друг друга на определенный угол.
9. Осторожно выньте ось (5.3) из насоса (8).
10. Чтобы высадить задний держатель подшипника (5.5) с шайбой упорного подшипника (5.4), воспользуйтесь штифтом.
11. Вставьте этот штифт в маленькое отверстие с задней стороны насоса (8) и вытолкните им задний держатель подшипника (5.5) с шайбой (5.4) наружу.
12. Чтобы все детали сохранили хорошую подвижность, мойте их только чистой водой. Не пользуйтесь острогрмочными предметами.
13. Соберите насос следующим образом:
 - 13.1. Насадите задний держатель подшипника (5.5) с шайбой (5.4) на ось (5.3) и задвиньте ее в насос (8).
 - 13.2. Насадите ротор (5) на ось (5.3).
 - 13.3. Насадите передний держатель подшипника (5.5) с шайбой (5.4) на ось (5.3).
 - 13.4. Вставьте крышку ввода (6) обратной стороной в насос (8) и проверните ее против часовой стрелки до упора.
 - 13.5. Поставьте насос (8) в нижнюю чашу (2).
 - 13.6. Насадите верхнюю чашу (1) на передний крючок нижней чаши (2) и зафиксируйте ее в задних накладках.

Для безупречной работы насоса повторяйте эту процедуру в зависимости от загрязненности воды и длительности пользования.



Технический уход

Уход Для продолжительного срока службы Вашего насоса и его безупречной работы мы рекомендуем регулярно проводить техническое обслуживание и чистку. Любой пользователь может несколькими движениями легко проделать все работы по техническому обслуживанию (см. раздел **Разборка/Сборка**).

Периодичность технического обслуживания:

- Вначале контролируйте надлежащую работу насоса каждый день и, при необходимости, очищайте корпус фильтра.
- Интервалы между необходимыми работами по техническому обслуживанию (полная очистка) зависят в значительной степени от степени загрязненности воды в водоеме. Выберите со временем соответствующий интервал.

Если при проведении технического обслуживания Вы обнаружили повреждения или изношенные детали, то Вам следует заменить их.

См. раздел «Заказ запасных частей».



Уход в зимний период

Оберегайте насос от воздействия мороза!
Осенью выньте насос из водоема.
Проведите полную очистку насоса согласно инструкции.
Поставьте емкость в помещение, защищенное от мороза.



Заказ запасных частей

При заказе указывайте наименование, тип насоса и артикул-номер из приведенной ниже таблицы (см. также рис. 2 - 7).

Поз.	Наименование	Тип насоса	артикул-номер.
1	Верхний корпус	есо-N 850, есо-N 1200	104/004098
2	Нижний корпус	есо-N 2100 есо-N 850, есо-N 1200	104/004090
3	Ручка	есо-N 2100 есо-N 850, есо-N 1200	104/004091
4	Ротор	есо-N 2100	168/009071
5	Ротор	есо-N 850 есо-N 1200	168/009145
6	Крышка	есо-N 2100 есо-N 850, есо-N 1200	168/009117 168/009150
7	Distanz C0	есо-N 2100	168/009146
9	Ручка регулировки	есо-N 850	104/003834
10	Регулировочная втулка	есо-N 850, есо-N 1200	104/004085
11	Принадлежности	есо-N 2100 есо-N 850, есо-N 1200	104/004070 104/004107 104/004112



ГАРАНТИЯ

Срок гарантии на данный насос составляет **24 месяцев**, начиная со дня поставки. Чек является доказательством даты приобретения. Поломки, связанные с браком материала или браком в изготовлении, по нашему усмотрению или устраняются нами в течение времени гарантии бесплатно или сломанные детали заменяются нами новыми. Гарантия не распространяется на поломки, связанные с ошибками, допущенными при монтаже или обслуживании, в связи с отложениями кальция, недостаточным уходом, влиянием мороза, нормальным износом или ремонтными работами, проведенными не должным образом. При проведении изменений с насосом, например, обрезание кабеля подсоединения к электросети или сетевого штекера, действие гарантии прекращается. За поломки, связанные с названными выше действиями, как, например, отказ работы насоса или его плохая работа мы не перенимаем ответственности. В гарантийном случае вышлите нам насос вместе с доказательством даты покупки через продавца специализированной торговли, у которого Вы приобрели данный насос. При этом Вы не оплачиваете расходы по доставке насоса.



Устранение прибора

Устранение отслуживших электроприборов в домашних хозяйствах в ЕС

Прибор нельзя утилизировать вместе с остаточным мусором, а необходимо сдать в специальный пункт. Вы несете ответственность за сдачу прибора в пункт по утилизации и вторичному использованию и, таким образом, за охрану окружающей среды. Дальнейшую информацию о пунктах сбора в вашем городе Вы можете получить у местных властей.

Henkilöt, jotka eivät ole perehtyneet käyttöohjeisiin, eivät saa käyttää pumpppua!



Käyttötarkoitus: oppomoottorikeskipakoisumpu, moottori valettu epoksihartsiin.

Veteen upotettavien pumpppujen käyttökohteita: puutarhalammet, kalalammet, suihkukaivot, terassikaivot, huonesuihkukaivot, suodatinjärjestelmät, purot jne., sekä veden ilmastaminen ja kierrätys.

Laitetta ei saa käyttää uima-altaissa eikä niiden lähellä!

Katso tekniset tiedot arvokilvistä.



Turvallisuustoimet

- **Huomio!** Käyttö puutarha- tai kalalammissa ja niiden suoja-alueella on sallittu vain, kun asennus on määräysten mukainen.
- Käännä sähköasentajan puoleen.
- Ennen käyttöä: Tarkasta verkkojohdon ja pistokkeen kunto.
- Verkon jännitteen on oltava sama kuin tyyppikilpeen merkitty.
- **Pumpu on liitettävä vikavirtasuojakyttimeen (FI-kytkin, 30 mA), joka on liitettävä suojamaadoitettuun pistorasiaan.**
- Pistorasia on asennettava vedeltä suojattuun paikkaan vähintään kahden metrin päähän lammen reunasta (**katso kuva 1**).
- Suojaa pistoke kosteudelta.
- **Irrota pistoke pistorasiasta ennen pumpun käsittelyä tai työskentelyä lammessa. Älä käytä pumpppua, kun vedessä on ihmisiä (erota pumpu sähköverkosta)!**
- **Tärkeää!** Pumpu on käyttökelvoton, jos verkkojohto tai moottorin kotelo on vaurioitunut. Verkkojohto on valettu kiinni moottorin koteloon, joten sitä ei voi korjata.
- Älä ripusta pumpppua tai kuljeta sitä verkkojohdon varassa.
- **Käytä pumpppua vain vedessä!**



Käyttöönotto (katso kuva 1)

Tärkeää! Pumpu ei saa käydä kuivana. Laitte voi muuten vaurioitua.

- Upota pumpu kokonaan lampeen. Vesti tunkeutuu silloin pumpun runkoon.
- Kun pumpppua käytetään veden alla, veden syvyyden on oltava noin 12 cm, jotta pumpu ei imisi ilmaa.
- Veden lämpötila saa olla enintään 35 °C.
- **Pumpu on suojattava jäätymiseltä.**
- Pumpu käynnistyy, kun pistokkeen työntää pistorasiaan.
- Aseta pumpu lampeen lietekerrosten yläpuolelle, jotta se ei likaantuisi tarpeettomasti, ja käytä tukevaa vaakasuoraa alustaa (kivilaatta)!
- Pumpun kierrelähtöä voi kiinnittää lisävarusteita.
- Käytettäessä suihkulähdesuutinta pumpun on seistävä tukevasti vaakasuorassa (kivilaatta).
- **Pumpun tuottoa voi säätää kääntämällä (+/-) säädintä (9)!**

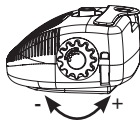

Purkaminen / kokoaminen eco-N 850 (katso kuva 2 - 5)

1. Ota huomioon turvallisuusmääräykset.
- Erota pumpu sähköverkosta!**
2. Paina pumpun takapuolen kahta salpaa sisään, työnnä yläkoteloa (1) ylöspäin ja ota se pois.
3. Ota koko pumpu (8) pois alakotelosta (2).
4. Käännä vedenottolevy (4) n. 20° vastapäivään.
5. Vedä vedenottolevy (4) pumpusta (8).
6. Irrota koko roottori (6) pumpusta (8).
Roottorin (6) akseli (4.2) on pumpussa (8) ja vedenottolevyssä (4) kahdessa kumilaakerissa (4.3).
7. Roottoria (6) voidaan kääntää akselilla (4.2).
8. Puhdista kaikki osat pelkällä puhtaalla vedellä, niin että niitä on helppo liikuttaa.
Älä käytä apuna teräväreunaisia esineitä.
9. Pumpun asennus suoritetaan seuraavasti:
- 9.1. Työnnä roottori (6) pumppuun (8).
Varmista, että kumilaakerit (4.3) ovat tukevasti paikallaan pumpussa (8) ja vedenottolevyssä (4).
- 9.2. Aseta vedenottolevy (4) käännetyssä asennossa pumppuun (8) ja käännä myötäpäivään, rajoittimeen asti.
- 9.3. Aseta pumpu (8) alakoteloon (2).
- 9.4. Aseta yläkotelo (1) alakotelon (2) etukoukkuihin, paina kiinni ja lukitse takasalpoihin.
Puhdista pumpu tarvittaessa.



Purkaminen / kokoaminen eco-N 1200, eco-N 2100

(katso kuva 2, 3, 6 + 7)

1. Ota huomioon turvallisuusmääräykset.
- Erota pumpu sähköverkosta!**
2. Paina pumpun takapuolen kahta salpaa sisään, työnnä yläkoteloa (1) ylöspäin ja ota se pois.
3. Ota koko pumpu (8) pois alakotelosta (2).
4. Käännä tulokantta (6) myötäpäivään ja vedä se ulos pumpusta (8).
5. Tulokannessa (6) tai akselilla (5.3) on etumainen laakerinkannatin (5.5) ja päittäislaakerilevy (5.4)!
6. Vedä roottori (5) ulos pumpusta (8).
7. Roottoria (5) voi pyörittää akselilla (5.3).
8. Myös siipipyörän (5.2) ja magneetin (5.1) voi kääntää tietyn astemäärän toistensa suhteen.
9. Vedä akseli (5.3) varovasti pumpusta (8).
10. Purista taempi laakerinkannatin (5.5) ja päittäislaakerilevy (5.4) ulos puikolla.
11. Työnnä puikko pumpun (8) takasivun pieneen reikään, paina laakerinkannatin (5.5) sekä päittäislaakerilevy (5.4) ulos.
12. Puhdista kaikki osat puhtaalla vedellä niin, että ne liikkuvat herkästi.
Älä käytä teräväreunaisia apuvälineitä.
13. Pumpun kokoaminen:
- 13.1. Työnnä taempi laakerinkannatin (5.5) ja päittäislaakerilevy (5.4) akselille (5.3), ja työnnä akseli pumpu (8).
- 13.2. Työnnä roottori (5) akselille (5.3).
- 13.3. Työnnä etumainen laakerinkannatin (5.5) päittäislaakerilevyineen (5.4) akselille (5.3).
- 13.4. Työnnä tulokansi (6) toisin päin käännettynä pumppuun (8) ja kierrä se vastapäivään vasteeseen asti.
- 13.5. Aseta pumpu (8) alakoteloon (2).
- 13.6. Aseta yläkotelo (1) alakotelon (2) etukoukkuihin, paina kiinni ja lukitse takasalpoihin.
Puhdista pumpu tarvittaessa.



Huolto

Pumpu kannattaa huoltaa ja puhdistaa säännöllisesti, jotta se toimisi kauan ja moitteettomasti. Jokainen käyttäjä osaa huoltaa pumpun.

Katso Purkamisen / kokoaminen

Huoltovälit:

- Tarkasta pumpun toiminta aluksi päivittäin, ja puhdista suodatinpesä tarvittaessa.
- Huoltovälit (täydellinen puhdistaminen) määräytyvät veden likaisuuden mukaan. Valitse aikavälit tämän mukaan.

Mikäli havaitset pumpppua huollettaessa vikoja tai kulumista, vaihda vioittuneet tai kuluneet osat. **Katso Varaosien tilaaminen**



Talvi - huolto

Suojaa pumppu jäätymiseltä!
Nosta pumppu syksyllä lammesta.
Puhdista koko pumppu ohjeiden mukaisesti.
Säilytä pumppu talven ajan lämpimässä tilassa.



Varaosien tilaaminen

Ilmoita tilattaessa nimike, pumpun tyyppi ja artikkelinumero taulukosta
(katso myös kuva 2 - 7).

Pos.	Nimike	Pumpun tyyppi	Art.nro.
1	Yläkotelo	eco-N 850, eco-N 1200 eco-N 2100	104/004098
2	Alakotelo	eco-N 850, eco-N 1200 eco-N 2100	104/004090
3	Kahva	eco-N 850, eco-N 1200 eco-N 2100	104/004091
4	Roottori	eco-N 850	168/009071
5	Roottori	eco-N 1200 eco-N 2100	168/009145 168/009117
6	Tulokansi	eco-N 850, eco-N 1200 eco-N 2100	168/009150 168/009146
7	Distanz C0	eco-N 850	104/003834
9	Säädin	eco-N 850, eco-N 1200 eco-N 2100	104/004085
10	Säätöholkki	eco-N 850	104/004070
11	Lisävaruste	eco-N 1200, eco-N 2100 eco-N 850, eco-N 1200 eco-N 2100	104/004107 104/004112



TAKUUEHDOT

Tälle pumpulle myönnetään **24 kuukauden** takuu. Takuu-aika alkaa toimituspäivästä. Ostokuitti toimii takuutodistuksena. Materiaali- tai valmistusvirheistä johtuvat viat korjaamme takuu-aikana veloituksetta tai vaihdamme vahingoittuneet osat, oman valintamme mukaan. Tämä takuu ei koske vahinkoja, jotka johtuvat asennus- tai käyttövirheistä, kalkkisaostumista, puutteellisesta hoidosta, pakkasen vaikutuksesta, normaalista kulumisesta tai epäasiallisista korjausyrityksistä. Jos pumppuun tehdään muutoksia, kuten esim. verkkojohdon tai -pistokkeen katkaiseminen, takuu raukeaa. Emme vastaa pumpun toiminnan keskeytymisen tai epäasiallisen käytön seurannaisvahingoista. Toiminta mahdollisessa takuutapauksessa: lähetä pumppu ja ostotodistus meille (maksutta) sen ammattiliikkeen kautta, josta ostit pumpun.



Jätehuolto

Sähkölaitteiden yksityiskäyttäjän jätehuolto EY:n kotitalouksissa

Tuotetta ei saa heittää muun talousjätteen yhteydessä, vaan se on eritellen kierrätettävä eri osien mukaisesti. Käyttäjällä on vastuussa, että laitteisto kierrätetään ympäristöä suojaavan tarkoituksen mukaisessa jätteiden huoltoasemassa. Paikalliselta viranomaiselta saa tarkempia tietoja kyseessä olevista kunnallisista erittely- ja kierrätysasemista.

SK

Osoby, ktoré sa neoboznámili s návodom na obsluhu, nesmú používať pumpu!



Ponorný motor – obehové čerpadlo, motor úplne zaliaty do epoxidovej živice.

Tieto pumpy sú určené k obehu vody, v záhradnom rybníku, rybníku alebo fontáne, k prevádzke filtračných zariadení, toku potokov a vodopádov atď., rovnako ako k prevzdušňovaniu vody a obehu.

Použitie v alebo pri bazénoch nie je dovolené!

Technické údaje sa dozviete z typového štítku.



Bezpečnostné opatrenia

- **Pozor!** Používanie v záhradných rybníkoch a ich ochrannej oblasti je dovolené len vtedy, keď inštalácia zodpovedá platným predpisom. Prosím obráťte sa na elektrotechnika.
- Pred použitím: Prosím prekontrolujte, či sieťové prípojné vedenie a zástrčka nie sú poškodené.
- Sieťové napätie a druh prúdu sa musia zhodovať s údajmi na typovom štítku.
- **Pumpa sa smie zapojiť len cez ochranný spínač proti chybnému prúdu (FI-spínač, 30mA) k zásuvke s ochranným kontaktom, ktorá je v súlade s predpismi.**
- Prípojnú zásuvku umiestniť v prostredí, chránenom pred vodou a min. 2 metre od okraja rybníka (**vid' obr. 1**).
- Neustále chrániť sieťovú zástrčku pred vlhkom.
- **Pred každou prácou na pumpe, fontáne a rybníku vytiahnuť zástrčku. Pumpa nesmie byť v prevádzke, keď sa vo vode zdržujú ľudia! (Pumpu oddeľit' od elektrickej siete.)**
- **Dôležité!** Pri poruchách sieťového prípojného vedenia alebo skrinky motora je pumpa nepoužiteľná. Oprava nie je možná, keďže prípojný vedenie je pevne zaliaty v skrinke motora.
- Pumpu nikdy nevešať alebo transportovať za prípojný vedenie.
- **Čerpadlo prevádzkujte iba vo vode!**



Spustenie do prevádzky (pozri obr. 1)

Dôležité! Čerpadlo nesmie bežať „nasucho“. Nedá sa vylúčiť poškodenie prístroja.

- Ponorte celé čerpadlo do svojho jazierka. Prítom sa dostane voda do telesa čerpadla.
- Na prevádzku čerpadla pod vodou je potrebná výška vodného stĺpca asi 12 cm, aby čerpadlo nenasávalo vzduch.
- Teplota vody nesmie prekročiť 35°C.
- **Čerpadlo musíte chrániť pred mrazom.**
- Čerpadlo sa zapína zasunutím sieťovej zástrčky do zásuvky.
- Aby ste zabránili zbytočnému znečisteniu, postavte čerpadlo nad výpustné kalové potrubie, pevne a vodorovne (kamenná doska), vo Vašom jazierku!
- K závitovým prípojkám čerpadla môžete pripojiť aj ďalšie príslušenstvo.
- Pri prevádzke s vodotryskom musí stáť čerpadlo pevne a vodorovne (kamenná doska).
- **Množstvo vody čerpané čerpadlom sa dá nastaviť otáčaním (+/-) regulátora (9)!**

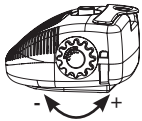



Demontáž / Montáž eco-N 850 (vid' obr. 2 - 5)

1. Dodržujte bezpečnostné opatrenia. **Čerpadlo odpojte od siete!**
 2. Dve lamely na zadnej časti čerpadla zatlačte smerom dovnútra a vysuňte horný kryt (1) hore a odstráňte ho.
 3. Vyberte kompletne čerpadlo (8) z dolného krytu (2).
 4. Potočte vtokovým krytom (4) proti smeru hodinových ručičiek o cca 20°.
 5. Stiahnite vtokový kryt (4) z čerpadla (8).
 6. Stiahnite rotor kompl. (6) z čerpadla (8).
Os (4.2) rotora (6) je vložená v čerpadle (8) a vo vtokovom kryte (4) v dvoch gumených ložiskách (4.3).
 7. Rotor kompl. (6) sa dá na osi (4.2) otáčať.
 8. Všetky diely čistite, prosím, len pomocou čistej vody tak, aby sa dali ľahko pohybovať.
Neberte si na pomoc žiadne predmety s ostrými hranami.
 9. Čerpadlo zmontujte nasledovným spôsobom:
 - 9.1. Rotor kompl. (6) nasuňte na čerpadlo (8).
Dbajte, prosím, na správne uloženie gumených ložísk (4.3) v čerpadle (8) a vo vtokovom kryte (4).
 - 9.2. Vtokový kryt (4) nasuňte nakrútením na čerpadlo (8) a v smere hodinových ručičiek zatočte až na doraz.
 - 9.3. Vložte čerpadlo (8) do dolného krytu (2).
 - 9.4. Nasad'te vrchný kryt (1) na predný hák spodného krytu (2) a zaklapnite ho do zadných lamiel.
- Pre bezchybnú prevádzku opakujte tento postup podľa znečistenia a dĺžky prevádzky.



Demontáž / Montáž eco-N 1200, eco-N 2100 (vid' obr. 2, 3, 6 + 7)

1. Dodržujte bezpečnostné opatrenia. **Čerpadlo odpojte od siete!**
2. Dve lamely na zadnej časti čerpadla zatlačte smerom dovnútra a vysuňte horný kryt (1) hore a odstráňte ho.
3. Vyberte kompletne čerpadlo (8) z dolného krytu (2).
4. Otočte prítokový kryt (6) v smere hodinových ručičiek a vyťahnite ho z čerpadla (8).
5. Na vtokovom kryte (6) príp. na osi (4.2) je upevnený držiak ložiska vpredu (5.4) a kotúč axiálneho ložiska (5.3)!
6. Rotor (5) stiahnite z čerpadla (8). Pozor, rotor (5) má veľmi silné magnetické pole!
7. Rotor kompl. (5) sa dá na osi (5.3) otáčať.
8. Aj obežné koleso (5.2) a magnet (5.1) sa dajú navzájom pretočiť o určitý uhol.
9. Opatrne stiahnite os (5.3) z čerpadla (8).
10. Za účelom vytlačenia držiaka ložiska vzadu (5.5) s kotúčom axiálneho ložiska (5.4), si vezmite na pomoc jednu ceruzku.
11. Túto ceruzku zasuňte do malého otvoru na zadnej strane čerpadla (8) a takto vysuniete držiak ložiska vzadu (5.5) spolu s kotúčom axiálneho ložiska (5.4).
12. Všetky diely čistite, prosím, len pomocou čistej vody tak, aby sa dali ľahko pohybovať. Neberte si na pomoc žiadne predmety s ostrými hranami.
13. Čerpadlo zmontujte nasledovným spôsobom:
 - 13.1. Nasuňte držiak ložiska vzadu (5.5) spolu s kotúčom axiálneho ložiska (5.4) na os (5.3) a toto nasuňte na čerpadlo (8).
 - 13.2. Rotor (5) nasuňte na os (5.3).
 - 13.3. Nasuňte držiak ložiska vpredu (5.5) spolu s kotúčom axiálneho ložiska (5.4) na os (5.3).
 - 13.4. Nasuňte prítokový kryt (6) skrútený do čerpadla (8) a otáčajte ním v protismere hodinových ručičiek až na doraz.
 - 13.5. Vložte čerpadlo (8) do dolného krytu (2).
 - 13.6. Nasad'te vrchný kryt (1) na predný hák spodného krytu (2) a zaklapnite ho do zadných lamiel.

Pre bezchybnú prevádzku opakujte tento postup podľa znečistenia a dĺžky prevádzky.



Ošetrovanie

Aby ste výrazne predĺžili dobu životnosti Vašej pumpy a zaistili bezchybné fungovanie, odporúčame pravidelné ošetrovanie a čistenie. Pár hmatmi môže každý užívateľ bez problémov previesť všetky ošetrovacie práce, vid' **Demontáž / Montáž**.



Intervaly ošetrovania:

- Na začiatku kontrolujte riadnu funkčnosť Vášho čerpadla každý deň a v prípade potreby vyčistite puzdro filtra.
- Časové odstupy pre potrebné ošetrovacie práce (kompletné čistiť) silne závisia na znečistení vody v rybníku. Neskôr zvolte časové odstupy podľa toho.

Ak by ste pri ošetrovaní narazili na defekty alebo opotrebovanie, zodpovedajúce diely vymeňte. Vid' objednávka náhradných dielov.



Ošetrovanie cez zimu

Chráňte pumpu pred mrazom!
Na jeseň pumpu vyberte z Vášho záhradného rybníka. Pumpu kompletne čistite podľa návodu.
Nádrž postavte do miestnosti, chránenej pred mrazom.



Objednávania náhradných dielov

V objednávke prosím uveďte názov, typ pumpy a druh. číslo z nasledujúcej tabuľky (vid' tiež obr. 2 - 7).

Poz	Názov	Typ pumpy	Druh. číslo
1	Horná panva	eco-N 850, eco-N 1200 eco-N 2100	104/004098
2	Spodná panva	eco-N 850, eco-N 1200 eco-N 2100	104/004090
3	Rukoväť	eco-N 850, eco-N 1200 eco-N 2100	104/004091
4	Rotor	eco-N 850	168/009071
5	Rotor	eco-N 1200	168/009145
		eco-N 2100	168/009117
6	Vstupný kryt	eco-N 850, eco-N 1200 eco-N 2100	168/009150 168/009146
7	Distanz C0	eco-N 850	104/003834
9	Regulátor	eco-N 850, eco-N 1200 eco-N 2100	104/004085
10	Regulačná objímka	eco-N 850 eco-N 1200, eco-N 2100	104/004070 104/004107
11	Príslušenstvo	eco-N 850, eco-N 1200 eco-N 2100	104/004112



ZÁRUČNÉ PODMIENKY

Na toto čerpadlo máte záruku na dobu **24 mesiacov**, ktorá začína plynúť v deň dodávky. Ak dôkaz platí doklad o kúpe. Škody, ktoré spočívajú v materiáli alebo chybách počas spracovania, opravíme v rámci našej záručnej doby bezplatne alebo vymeníme poškodené časti, zakaždým podľa nášho výberu. Škody, ktoré boli spôsobené nesprávnym zabudovaním a obsluhou, vpänatými usadeninami, nedostatočným ošetrovaním, vplyvom mrazu, normálnym opotrebením alebo neodborným pokusom o opravu, nespádajú pod túto záruku. Ak budú na čerpadle urobené zmeny, napr. odstránenie pripojného vedenia alebo siet'ovej zástrčky, nárok na záruku zaniká. Za následné škody, ktoré vzniknú výpadkom čerpadla alebo neodbornou prevádzkou, neručíme. V prípade uplatnenia záruky nám prosím bezplatne zašlite čerpadlo s dokladom o zakúpení prostredníctvom Vášho odborného predajcu, u ktorého ste čerpadlo kúpili.



Odstránenie

Odstránenie elektrických spotrebičov užívateľom v súkromných domácnostiach v EU

Produkt nesmie byť odstránený spolu so zostatkovým odpadom, ale musí sa dať do samostatného zberu (odpadu). Je na vasej zodpovednosti tento spotrebič (prístroj) odovzdať na zodpovednom mieste k jeho odstráneniu a znovuzžitkovaniu a tým prispieť k zachovaniu životného prostredia. Blízšie informácie o vašich príslušných miestach zberu (odpadu) sa dozviete na miestnych uradoch.

Osoby, které nebyly obeznámeny s návodem k obsluze, nesmějí čerpadlo používat!



Účel použití: Ponorné motorové rotační čerpadlo, motor je zcela zalit do epoxidové pryskyřice.

Čerpadla jsou konstruována k provozu ve vodě, například ve vodní nádrži, v zahradním rybníčku, fontáně, terasové fontáně, pokojové fontánce, dále k pohonu filtračních zařízení, provzdušňování a víření vody atp.

Nepoužívat v plaveckých bazénech!

Technické údaje naleznete na typovém štítku.



Bezpečnostní opatření

- **Pozor!** Použití v zahradním rybníčku a jeho ochranné zóně je přípustné pouze v případě, že montáž proběhla v souladu s platnými předpisy. Obratě se prosím na příslušné vyškoleného elektromontéra.
- Před použitím: Zkontrolujte nepoškozenost přívodu síťového napětí a zástrčky.
- Napětí a proud musejí svými parametry odpovídat údajům na typovém štítku.
- **Čerpadlo je možno připojit do řádně provedené chráněné zásuvky pouze přes ochranný vypínač proti chybnému proudu (vypínač FI, 30mA).**
- Přívodní zásuvku umístěte v prostoru chráněném proti vodě ve vzdálenosti alespoň 2 metry od břehu rybníka (viz obr. 1).
- Síťovou zástrčku chráňte proti vodě.
- **Před každou manipulací s čerpadlem, prací na kašně nebo rybníku, vytáhněte vidlici ze zásuvky. Zákaz provozu čerpadla v případě, že se ve vodě nacházejí lidé (čerpadlo odpojte od sítě)!**
- **Důležité upozornění:** V případě poškození přívodního vedení nebo skříně motoru je čerpadlo dále nepoužitelné. Oprava není možná, protože přívodní vedení je ve skříně pevně zalito.
- Čerpadlo nikdy nezavěšujte ani nepřeházejte za přívodní vedení.
- **Používejte čerpadlo pouze ve vodě!**



Uvedení do provozu (viz obr. 1)

Důležité upozornění! Čerpadlo nesmí být provozováno "nasucho".

V takovém případě nelze vyloučit poškození přístroje.

- Ponořte čerpadlo zcela do rybníka. Voda přitom vnikne do tělesa čerpadla.
- Minimální hloubka vody pro provoz pod vodní hladinou je cca 12 cm, v opačném případě může čerpadlo nasávat vzduch.
- Teplota vody nesmí být vyšší než 35°C.
- **Chraňte čerpadlo před mrazem.**
- Čerpadlo lze spustit zapojením síťové zástrčky do zásuvky.
- Abyste předešli zbytečnému zašpinění čerpadla, umístěte je v rybníku pevně do vodorovné polohy (na plochý kámen, kamennou desku) nad úroveň bahnitých usazenin.
- Na závitové přípojky čerpadla můžete připojit příslušenství.
- Pokud je čerpadlo provozováno s tryskami fontány, musí být umístěno ve stabilní vodorovné poloze (kamenná deska).
- **Výkon čerpadla můžete nastavit otočením (+/-) na regulátoru (9)!**

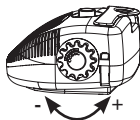

Demontáž / Montáž eco-N 850 (viz obr. 2 - 5)

1. Dodržujte bezpečnostní pokyny. **Odpojte čerpadlo ze sítě!**
 2. Stiskněte dva úchyty na zadní straně čerpadla směrem dovnitř a horní kryt (1) posuňte nahoru a sundejte jej.
 3. Vyndejte kompletní čerpadlo (8) ze spodního krytu (2).
 4. Otočte vtokové víko (4) proti směru hodinových ručiček o cca 20°.
 5. Vytáhněte vtokové víko (4) z čerpadla (8).
 6. Vytáhněte rotor (6) z čerpadla (8).
Hřídel (4.2) rotoru (6) je v čerpadle (8) a ve vtokovém víku (4) osazena ve dvou pryžových ložiskách (4.3).
 7. Rotorem (6) lze na hřídeli (4.2) otáčet.
 8. Očistěte prosím všechny díly čistou vodou, aby se mohly lehce pohybovat.
Nepomáhejte si žádnými ostrými předměty.
 9. Montáž čerpadla probíhá následovně:
 - 9.1. Zasuňte rotor (6) do čerpadla (8).
 - 9.2. Dbejte prosím na správné usazení pryžových ložisek (4.3) v čerpadle (8) a vtokovém víku (4).
 - 9.3. Postavte čerpadlo (8) do spodního krytu (2).
 - 9.4. Nasad'te horní kryt (1) na přední háček spodního krytu (2) a nechte jej zapadnout do zadních úchytlů.
- Pro bezporuchový provoz opakujte tento postup v závislosti na stupni znečištění a době provozu.



Demontáž / Montáž eco-N 1200, eco-N 2100 (viz obr. 2, 3, 6 + 7)

1. Dodržujte bezpečnostní pokyny. **Odpojte čerpadlo ze sítě!**
 2. Stiskněte dva úchyty na zadní straně čerpadla směrem dovnitř a horní kryt (1) posuňte nahoru a sundejte jej.
 3. Vyndejte kompletní čerpadlo (8) ze spodního krytu (2).
 4. Otočte krytem přítoku (6) ve směru hodinových ručiček a vytáhněte jej z čerpadla (8).
 5. Do víka sání (6) resp. na hřídel (5.3) nasad'te přední držák ložiska (5.5) a jeden kroužek axiálního ložiska (5.4)!
 6. Rotor (5) vyjměte z čerpadla (8).
 7. Kompletní rotor (5) je možno otáčet na hřídeli (5.3).
 8. Rovněž oběžné kolo (5.2) a magnet (5.1) lze proti sobě natočit o určitý úhel.
 9. Opatrně vyjměte hřídel (5.3) z čerpadla (8).
 10. K usnadnění vytlačení zadního držáku ložiska (5.5) s kroužkem axiálního ložiska (5.4) použijte kolík.
 11. Tento kolík zasuňte do malého otvoru na zadní straně čerpadla (8) a pomocí něj vytlačte zadní držák ložiska (5.5) spolu s kroužkem axiálního ložiska (5.4).
 12. Veškeré díly vyčistěte jen pomocí čisté vody, aby bylo možno jimi snadno pohybovat. Nepoužívejte přitom žádné ostrohranné předměty.
 13. Čerpadlo můžete smontovat takto:
 - 13.1. Zadní držák ložiska (5.5) s kroužkem axiálního ložiska (5.4) nasad'te na hřídel (5.3) a zasuňte do čerpadla (8).
 - 13.2. Nasuňte rotor (5) na hřídel (5.3).
 - 13.3. Přední držák ložiska (5.5) s kroužkem axiálního ložiska (5.4) nasuňte na hřídel (5.3).
 - 13.4. Zasuňte natočený kryt přítoku (6) do čerpadla (8) a otočte jím proti směru hodinových ručiček až na doraz.
 - 13.5. Postavte čerpadlo (8) do spodního krytu (2).
 - 13.6. Nasad'te horní kryt (1) na přední háček spodního krytu (2) a nechte jej zapadnout do zadních úchytlů.
- Pro bezporuchový provoz opakujte tento postup v závislosti na stupni znečištění a době provozu.



Údržba

Provádějte pravidelnou údržbu a čištění. Podstatně tím prodloužíte životnost čerpadla a zajistíte jeho bezvadnou funkci. Několika pohyby rukou může každý uživatel provést bez potíží všechny údržbové práce, viz **Demontáž / montáž**.



Údržbové intervaly:

- Na začátku kontrolujte správnou funkci čerpadla každý den a příp. vyčistěte těleso filtru.
- Časové intervaly nezbytných údržbových prací (kompletní čištění) jsou podstatnou měrou závislé na míře znečištění rybníční vody. Podle zkušenosti zvolte tedy odpovídající intervaly.

Pokud během údržby zjistíte vady nebo opotřebení, vyměřte příslušné součásti. **Viz Objednávání náhradních dílů.**



Zimní údržba

Chraňte čerpadlo před mrazem!

Na podzim vyjměte čerpadlo z vodní nádrže.

Proveďte kompletní vyčištění čerpadla podle pokynů uvedených v návodu.

Nádobu umístěte do místnosti chráněné před mrazem.



Objednávání náhradních dílů

Při objednání uvádějte prosím název, typ čerpadla a č. zb. podle následující tabulky (**viz též obr. 2 - 7**).

Poz.	název	typ čerpadla	č. zb.
1	Horní kryt	eco-N 850, eco-N 1200 eco-N 2100	104/004098
2	Spodní kryt	eco-N 850, eco-N 1200 eco-N 2100	104/004090
3	Držadlo	eco-N 850, eco-N 1200 eco-N 2100	104/004091
4	Rotor	eco-N 850	168/009071
5	Rotor	eco-N 1200 eco-N 2100	168/009145 168/009117
6	Víko sání	eco-N 850, eco-N 1200 eco-N 2100	168/009150 168/009146
7	Distanz C0	eco-N 850	104/003834
9	Regulátor	eco-N 850, eco-N 1200 eco-N 2100	104/004085
10	Pouzdro regulátoru	eco-N 850	104/004070
11	Příslušenství	eco-N 1200, eco-N 2100 eco-N 850, eco-N 1200 eco-N 2100	104/004107 104/004112



ZÁRUČNÍ PODMÍNKY

Pro toto čerpadlo máte nárok na poskytnutí záruky v trvání **24 měsíců**, který začíná se dnem dodání. K tomuto účelu slouží jako potvrzení doklad o zaplacení. Škody, které mají původ ve vadě materiálu nebo v chybném zpracování bezplatně opravíme během záruční lhůty nebo podle našeho uvážení nahradíme poškozené díly. Škody, které vznikly chybou v montáži nebo obsluze, kvůli vápenným usazeninám, nedostatečné péči, působením mrazu, normálním opotřebením nebo neodbornými pokusy o opravu, pod tuto záruku nespádají. Objeví-li se na vašem čerpadle změny, například odříznuté vedení přípojky na síť nebo síťové zástrčky, nárok na poskytnutí záruky zaniká. Za následné škody vzniklé výpadkem čerpadla nebo neodbornou manipulací nezodpovídáme. V případě požadavku záruky nám, prosím, čerpadlo bezplatně pošlete spolu s dokladem o koupi od vašeho specializovaného obchodníka, u kterého jste čerpadlo koupili.



Likvidace

Likvidace elektrických přístrojů uživateli v soukromých domácnostech v EU

Produkt se nesmí odstraňovat spolu se zbytkovým odpadem, ale musí se dovést k oddělenému sběru. Vy zodpovídáte za odevzdání přístroje na náležitém místě k likvidaci a opakovanému zhodnocení, a tím přispíváte k ochraně životního prostředí. Bližší informace k Vaším příslušným komunálním sběrnám dostanete na místních úřadech.

SL

Osebe, ki navodil za uporabo niso prebrale, črpalke ne smejo uporabljati!



Potopna križna črpalka, z elektromotorjem, ki je v celoti zaščiten z epoksi smolo.

Te potopne črpalke so namenjene črpanju vode v vrtnem ribniku, ribniku ali vodnjaku, za obratovanje filtrirnih naprav, potokov, vodometov itd. ter za zračenje in prečrpavanje vode.

Uporaba v ali ob plavalnih bazenih je prepovedana!

Tehnične podatke najdete na tipski tablici.



Varnostni ukrepi

- **Pozor!** Uporaba v vrtnih ribnikih in njihovem zaščitenem območju je dovoljena samo, če instalacija odgovarja veljavnim predpisom. Prosimo, obrnite se na strokovnjaka za elektriko.

- Pred uporabo: Preverite napeljavo omrežnega priključka in vtič glede poškodb.

- Omrežna napetost in vrsta toka morata ustrezati navedbam na tipski tablici.

- **Črpalke se sme priključiti samo preko zaščitnega stikala za okvarni tok (FI-stikalo, 30 mA) na varnostno vtičnico.**

- Priključno vtičnico namestite na območju, zaščitenem pred vodo, in v oddaljenosti najm. 2 m od roba ribnika (**glejte sl. 1**).

- Omrežni vtič mora biti trajno zaščiten pred vlago.

- **Pred vsakim delom na črpalci, vodnjaku ali ribniku omrežni vtič potegnite ven. Črpalke ne sme obratovati, če se v vodi nahajajo ljudje (črpalke ločite od omrežja)!**

- **Pomembno!** V primeru poškodb napeljave omrežnega priključka ali ohišja motorja je črpalke neuporabna. Popravilo ni možno, ker je omrežna napeljava trdno zalita v ohišju motorja.

- Črpalke nikoli ne obešajte ali transportirajte z napeljavo omrežnega priključka.

- **Črpalke uporabljati samo v vodi!**



Zagon (glejte sliko 1)

Pomembno! Črpalke ne sme teči na suho. Škoda na napravi takrat ni izključena.

- Črpalke v celoti potopite v ribnik. Pri tem voda prodre v telo črpalke.

- Pri podvodnem obratovanju je potrebna višina vode 12 cm, da črpalke ne sesa zraka.

- Temperatura vode ne sme biti višja od 35°C.

- **Črpalke je treba zaščititi pred zmrzaljo.**

- Črpalke lahko vklopite tako, da vstavite vtič v vtičnico.

- Da bi preprečili nepotrebno umazanje, črpalke postavite v ribnik nad blato, na trdno in vodoravno podlago (kamnita plošča)!

- Na navojne priključke črpalke lahko priključite pribor.

- Pri obratovanju s šobami vodnjaka mora črpalke stati na trdni in vodoravni površini (kamnita plošča).

- **Z obračanjem (+/-) na regulatorju (9) lahko nastavite želeno količino črpanja!**

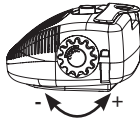



Demontaža / montaža eco-N 850 (glej slike 2 - 5)

1. Upoštevajte varnostne ukrepe.
Izključite črpalko iz električnega omrežja!
 2. Dve sponki na zadnji strani črpalke potisnite navznoter, zgornji okrov (1) pa potisnite navzgor in snemite.
 3. Celotno črpalko (8) vzemite iz spodnje skleda (2).
 4. Obrnite vtočni pokrov (4) za okrog 20° nasprotno od smeri urnega kazalca.
 5. Izvlecite vtočni pokrov (4) iz črpalke (8).
 6. Izvlecite rotor (6) iz črpalke (8). Osovina (4.2) rotorja (6) je v črpalki (8) in v vtočnem pokrovu (4) vtaknjena v dva gumijasta ležaja (4.3).
 7. Rotor (6) se lahko vrtil na osovini (4.2).
 8. Čistite vse dele samo z bistro vodo, tako da se laže gibajo. Ne uporabljajte pri tem nobenih ostrih predmetov.
 9. Črpalko lahko montirate na naslednji način:
 - 9.1. Rotor (6) vtaknite v črpalko (8).
Prosimo Vas, da pazite na natančni položaj gumijastih ležajev (4.3) v črpalki (8) in v vtočnem pokrovu (4).
 - 9.2. Vtaknite vtočni pokrov (4) v črpalko (8) ter ga vrtite v smeri urnega kazalca do omejevala.
 - 9.3. Črpalko (8) postavite v spodnjo skledo (2).
 - 9.4. Zgornji okrov (1) zatakните na sprednji kavelj, spodnji okrov (2) in zaskočite na zadnje sponke.
- Za brezhibno obratovanje ponovite tisti postopek v skladu z intenzitetno umazanije in trajanjem obratovanja.



Demontaža / montaža eco-N 1200, eco-N 2100 (glej slike 2, 3, 6 + 7)

1. Upoštevajte varnostne ukrepe.
Izključite črpalko iz električnega omrežja!
 2. Dve sponki na zadnji strani črpalke potisnite navznoter, zgornji okrov (1) pa potisnite navzgor in snemite.
 3. Celotno črpalko (8) vzemite iz spodnje skleda (2).
 4. Dotočni pokrov (6) obrnite v smeri urnega kazalca in ga izvlecite iz črpalke (8).
 5. V vtočnem pokrovu (6) odnosno na osovini (5.3) sta vtaknjena nosilec ležaja, spredaj, in blazina aksialnega ležaja (5.4)!
 6. Izvlecite rotor (5) iz črpalke (8).
 7. Rotor (5) se lahko vrtil na osovini (5.3).
 8. Tudi krilno kolo (5.2) in magnet (5.1) se lahko vrtijo eden nasproti drugega do določenega kota.
 9. Previdno izvlecite osovino (5.3) iz črpalke (8).
 10. Da bi izvlekli nosilec ležaja zadaj (5.5) z blazino aksialnega ležaja, uporabite zatič kot pomoč.
 11. Tisti zatič vtaknite v majhno odprtino na ozadju črpalke (8) in s blazino aksialnega ležaja (5.4) izvlecite zadaj nosilec ležaja (5.5).
 12. Čistite vse dele samo z bistro vodo, tako da se laže gibajo. Ne uporabljajte pri tem nobenih ostrih predmetov.
 13. Črpalko lahko montirate na naslednji način:
 - 13.1. Nataknite nosilec ležaja zadaj (5.5) z blazino aksialnega ležaja (5.4) na osovino (5.3) ter vse skupaj vrinite v črpalko (8).
 - 13.2. Nataknite rotor (5) na osovino (5.3).
 - 13.3. Nataknite nosilec ležaja spredaj (5.5) z blazino aksialnega ležaja (5.4) na osovino (5.3).
 - 13.4. Dotočni pokrov (6) potisnite obrnjeno v črpalko (8) in ga obrnite nasprotno od urnega kazalca, dokler se ne zaskoči.
 - 13.5. Črpalko (8) postavite v spodnjo skledo (2).
 - 13.6. Zgornji okrov (1) zatakните na sprednji kavelj, spodnji okrov (2) in zaskočite na zadnje sponke.
- Za brezhibno obratovanje ponovite tisti postopek v skladu z intenzitetno umazanije in trajanjem obratovanja.



Vzdrževanje

Za občutno podaljšanje življenjske dobe vaše črpalke in njeno brezhibno delovanje vam priporočamo redno vzdrževanje in čiščenje. Z nekaj prijemi lahko vsak uporabnik izvede vsa vzdrževalna dela brez problema, glejte poglavje **Montaža / demontaža**.



Vzdrževalni intervali:

- Vsak dan na začetku preverite pravilno delovanje vaše črpalke in po potrebi očistite ohišje filtra.
- Časovna obdobja za nujna vzdrževalna dela (kompletno čiščenje) se močno ravnajo po umazanosti vode v ribniku. Pozneje časovna obdobja ustrezno določite.

Če bi pri vzdrževanju ugotovili defekte ali obrabo, ustrezne dele nadomestite. **Glejte naročilo nadomestnih delov.**



Zimsko vzdrževanje

Črpalko zaščitite pred zmrzaljo!
Jeseni črpalko vzemite ven iz vrtnega ribnika.
Črpalko v celoti očistite v skladu z navodili.
Posodo postavite v prostor, varen pred zmrzaljo.



Naročilo nadomestnih delov

Prosimo, pri naročilu navedite naziv, tip in št. art. črpalke iz sledeče tabele (**glejte tudi sl. 2 - 7**).

Pos	Naziv	Tip črp	Št. art.
1	Zgornja skodelica	eco-N 850, eco-N 1200 eco-N 2100	104/004098
2	Spodnja skodelica	eco-N 850, eco-N 1200 eco-N 2100	104/004090
3	Ročaj	eco-N 850, eco-N 1200 eco-N 2100	104/004091
4	Rotor	eco-N 850	168/009071
5	Rotor	eco-N 1200	168/009145
		eco-N 2100	168/009117
6	Dotočni pokrov	eco-N 850, eco-N 1200 eco-N 2100	168/009150 168/009146
7	Distanz C0	eco-N 850	104/003834
9	Regulator	eco-N 850, eco-N 1200 eco-N 2100	104/004085
10	Regulacijski tulec	eco-N 850	104/004070
		eco-N 1200, eco-N 2100	104/004107
11	Pribor	eco-N 850, eco-N 1200 eco-N 2100	104/004112



GARANCIJSKI POGOJI

Pravice iz garancije na to črpalko trajajo **24 mesecev** začenši od dneva dostave. Kot dokazilo velja originalni račun. Škode, ki izvirajo iz napak v materialu in obdelavi, bomo po lastni presoji brezplačno popravili v danem garancijskem roku ali zamenjali poškodovane dele. Škode, ki so nastale zaradi napak pri vgradnji ali uporabi, usledlin apnenca, pomanjkljive nege, pozebe, normalne izrabe ali nestrokovnih poskusov popravil, niso zajete s to garancijo. Pri spremembah na črpalki, npr. rezanju priključnega omrežnega kabla ali omrežnega vtiča, prenehajo veljati pravice iz garancije.

Ne prevzemamo odgovornosti za posledične škode, ki so nastale zaradi izpada črpalke ali nestrokovne uporabe. V primeru uveljavljanja pravice iz garancije vas prosimo, da nam črpalko z dokazilom o nakupu brezplačno pošljete preko strokovnega prodajalca, pri kateremu ste kupili črpalko.



Odlaganje

Odlaganje električnih aparatov v zasebnih gospodinjstvih v EU

Izdelek ne smete dati med običajne smeti, temveč med posebne ločene odpadke. Odgovorni ste a to, da bo aparat končal na primernem mestu in bil predelan, saj boste s tem pripomogli k varstvu okolja. Več informacij o pristojnih komunalnih zbirališčih odpadkov dobite na krajevnih uradih.

